



ДФ-80x140200 домкрат фрезерный винтовой стальной с плоской опорой

Код: 41556

118 752 Т с НДС (за 1 шт.)

Бренд: Intool



ОПИСАНИЕ

Домкрат (регулируемая подпорка) с плоской опорной поверхностью изготовлен из закаленной стали, с воронением. Трапециевидная резьба винта самотормозящая **Tr40x6**, концевой предохранитель. Н_{min} **140** мм, Н_{max} **200** мм. Диаметр оснастки **77** мм. Диаметр отверстия на плоском торце винта **12** мм, для установки дополнительных аксессуаров.

Собственное производство! Сделано в России.

Винтовые домкраты предназначены для использования в качестве оснастки, при закреплении обрабатываемых деталей на столе фрезерного, сверлильного станка, для разметки, в качестве винтовой опоры под прихват и т.д.

Применение:

- Служат для подъема закрепляемого элемента обрабатываемой детали на необходимую высоту.
- Подкладываются под прижимы, для опоры конца, противоположного заготовке, в целях устранения перекоса и распределения давления с кромки на плоскость прижима.

Запрещается регулировать домкрат под нагрузкой!

Трапециевидная самостопорящаяся резьба обеспечивает постоянную высоту прижима, а концевой фиксатор предохраняет винт домкрата от выкручивания.

Закаленные детали приспособления обеспечивают прочность и долгий срок эксплуатации.

Вороненое покрытие (Black Oxide) придает защиту от коррозии.

Для расширения возможности оснастки можно приобрести дополнительные аксессуары: насадки.

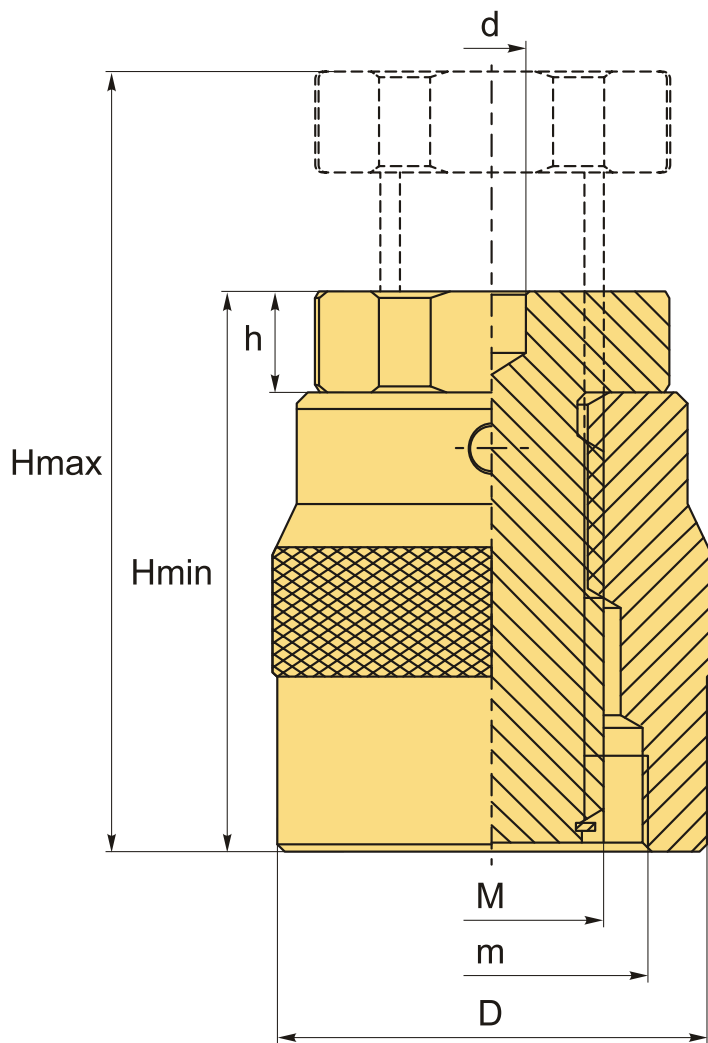

ТЕХНИЧЕСКИЕ ХАРАКТЕРИСТИКИ

Бренд:	Intool
D:	77 мм
d:	12 мм
h:	20 мм
H max:	200 мм
H min:	140 мм
m:	M56x2
M:	Tr40x6
Макс. нагрузка, kN:	120 kN
Серии:	ДФ
Тип:	Домкрат

Бес:

4.280 кг

Бес:

4.280 кг

