

R-NBM07.H200MM.10 Пластина резбовая, метрическая резьба полный профиль 60°

Код: 41526

19 170 ₮ с НДС (за 1 шт.)

Бренд: Intool



ОПИСАНИЕ

Шаг резьбы 2.0 мм. Полный профиль 60°, Ø 10 мм. Метрическая резьба полный профиль 60°. Для материалов по ISO: P, M. Тангенциальное крепление пластины.

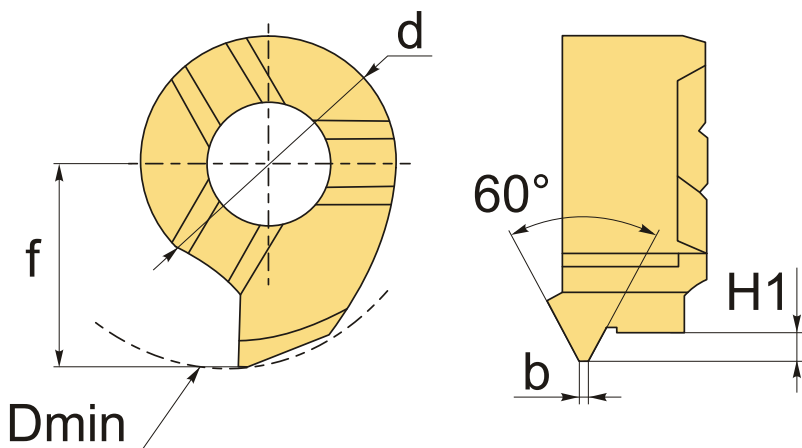

ТЕХНИЧЕСКИЕ ХАРАКТЕРИСТИКИ

Бренд:	Intool
Размер пластины:	7
Для державки:	NMB07**
Исполнение резьбы:	правое
Шаг, P:	2 мм
H1:	1.08 мм
b:	0.25 мм
f:	5.8 мм
d:	7 мм

D min: 10 мм

Обр-мый материал: Р (сталь)
М (нержавеющая сталь)

Вес: 0.003 кг

Вес: 0.003 кг

