

R-NBM07.H100MM.10 Пластина резбовая, метрическая резьба полный профиль 60°

Код: 41523

18 168 ₮ с НДС (за 1 шт.)

Бренд: Intool



ОПИСАНИЕ

Шаг резьбы 1.0 мм. Полный профиль 60°, Ø 10 мм. Метрическая резьба полный профиль 60°. Для материалов по ISO: P, M. Тангенциальное крепление пластины.

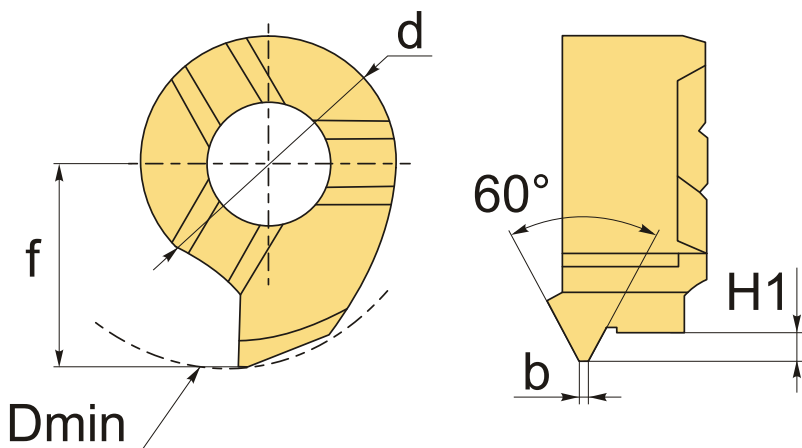

ТЕХНИЧЕСКИЕ ХАРАКТЕРИСТИКИ

| | |
|--------------------|------------|
| Бренд: | Intool |
| Размер пластины: | 7 |
| Для державки: | NMB07** |
| Исполнение резьбы: | правое |
| Шаг, P: | 1.0-2.5 мм |
| H1: | 0.54 мм |
| b: | 0.12 мм |
| f: | 5.8 мм |
| d: | 7 мм |

D min:

10 мм

Обр-мый материал:

Р (сталь)
М (нержавеющая сталь)

Вес:

0.004 кг

Вес:

0.004 кг

