



R-NBM07.H250VM.10 Пластина резбовая,
метрическая резьба неполный профиль 60°

Код: 41521

19 170 ₮ с НДС (за 1 шт.)

Бренд: Intool



ОПИСАНИЕ

Шаг резьбы 2.5-3.0 мм. Неполный профиль 60°, Ø 10 мм. Для материалов по ISO: P, M. Тангенциальное крепление пластины.

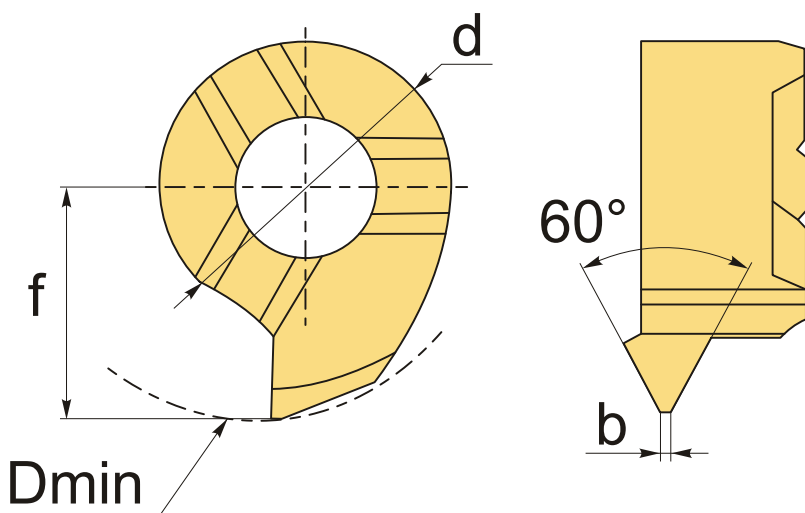

ТЕХНИЧЕСКИЕ ХАРАКТЕРИСТИКИ

| | |
|--------------------|------------|
| Бренд: | Intool |
| Размер пластины: | 7 |
| Для державки: | NMB07** |
| Исполнение резьбы: | правое |
| Шаг, P: | 2.5-3.0 мм |
| b: | 0.30 мм |
| f: | 5.8 мм |
| d: | 7 мм |

D min:

10 мм

Обр-мый материал:

Р (сталь)
М (нержавеющая сталь)

Вес:

0.003 кг

Вес:

0.003 кг

