

R-NBM07.H150VM.10 Пластина резбовая,  
метрическая резьба неполный профиль 60°

Код: 41519

**19 170 ₮** с НДС (за 1 шт.)

Бренд: Intool



## ОПИСАНИЕ

Шаг резьбы 1.5-1.75 мм. Неполный профиль 60°, Ø 10 мм. Для материалов по ISO: P, M. Тангенциальное крепление пластины.

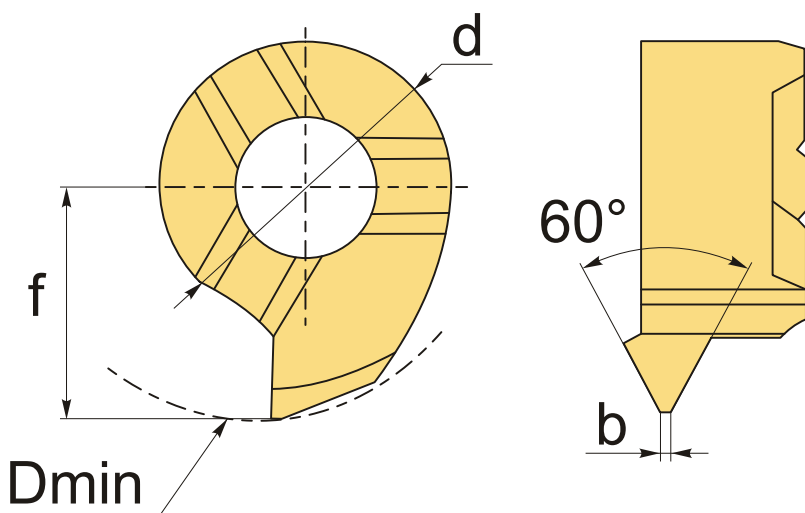

## ТЕХНИЧЕСКИЕ ХАРАКТЕРИСТИКИ

|                    |             |
|--------------------|-------------|
| Бренд:             | Intool      |
| Размер пластины:   | 8           |
| Для державки:      | NMB07**     |
| Исполнение резьбы: | правое      |
| Шаг, P:            | 1.5-1.75 мм |
| b:                 | 0.2 мм      |
| f:                 | 5.8 мм      |
| d:                 | 7 мм        |

D min:

10 мм

Обр-мый материал:

Р (сталь)  
М (нержавеющая сталь)

Вес:

0.003 кг

Вес:

0.003 кг

