

R-NBM07.093.02.10 Пластина для растачивания и обработки канавок под выход резьбы

Код: 41515

17 805 Т с НДС (за 1 шт.)

Бренд: Intool



ОПИСАНИЕ

Dmin 10 мм. Растачивание и обработка канавок. Для материалов по ISO: P, M. Тангенциальное крепление пластины.

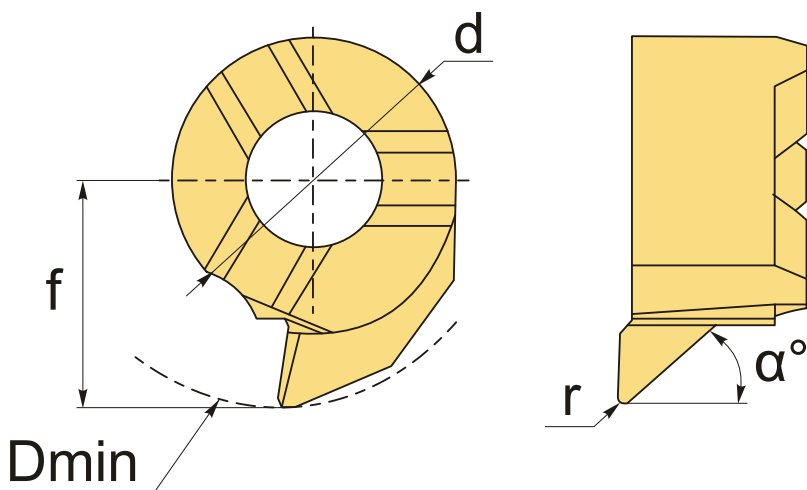

ТЕХНИЧЕСКИЕ ХАРАКТЕРИСТИКИ

Бренд:	Intool
Размер пластины:	7
Для державки:	NMB07**
Исполнение резьбы:	правое
f:	5.6 мм
d:	7 мм
D min:	10 мм
r:	0.2 мм

α°: 18 °

Обр-мый материал: Р (сталь)
М (нержавеющая сталь)

Вес: 0.003 кг

Вес: 0.003 кг

