



R-NBM07.R080.04.10 Пластина для обработки внутренних радиусных канавок

Код: 41513

19 897 Т с НДС (за 1 шт.)

Бренд: Intool



ОПИСАНИЕ

Ширина 0.8 мм. Радиус 0.4 мм. Для материалов по ISO: P, M. Тангенциальное крепление пластины.

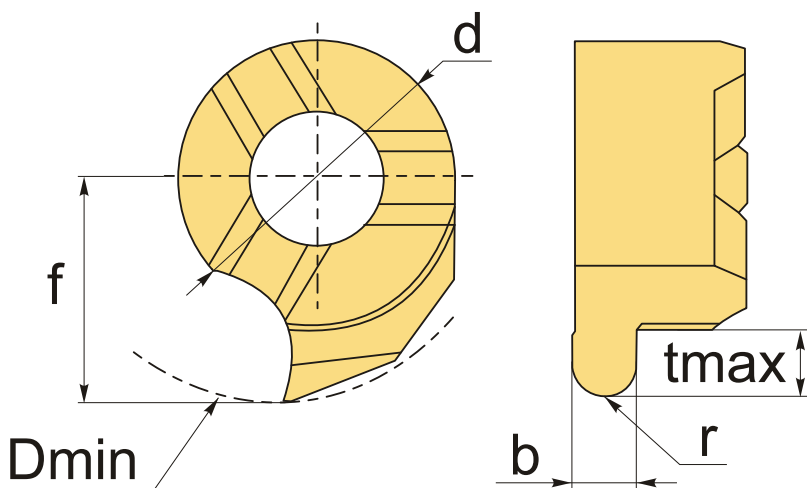

ТЕХНИЧЕСКИЕ ХАРАКТЕРИСТИКИ

Бренд:	Intool
Размер пластины:	7
Для державки:	NMB07**
b:	0.8 мм
f:	5.8 мм
d:	7 мм
D min:	10 мм
r:	0.4 мм
t max:	1.8 мм

Обр-мый материал:

Р (сталь)
М (нержавеющая сталь)

Вес: 0.003 кг

Вес: 0.003 кг

