

**R-NBM07.G250.00.11 Пластина для обработки внутренних канавок**

Код: 41497

**17 805 ₮** с НДС (за 1 шт.)

Бренд: Intool



## ОПИСАНИЕ

Dmin 11 мм. Для обработки канавок. Для материалов по ISO: P, M. Тангенциальное крепление пластины.

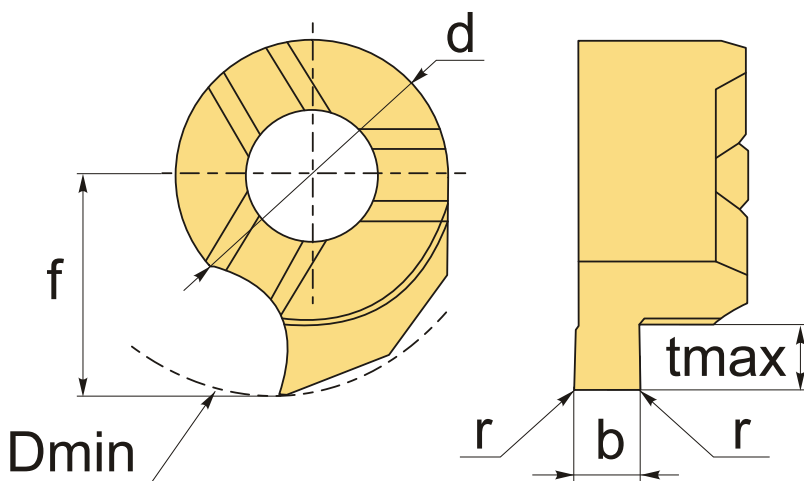

## ТЕХНИЧЕСКИЕ ХАРАКТЕРИСТИКИ

Бренд:	Intool
Размер пластины:	7
Для державки:	NMB07**
Исполнение резьбы:	правое
b:	2.5 мм
f:	6.8 мм
d:	7 мм
D min:	11 мм
r:	C0.04 мм

t max:

2.8 мм

Обр-мый материал:

Р (сталь)  
М (нержавеющая сталь)

Вес:

0.004 кг

Вес:

0.004 кг

