



YGFR-RP1204M-D40-S16Z4C фреза торцевая со сменными пластинами

Код: 41494

**118 373 Т** с НДС (за 1 шт.)

Бренд: YG-1



## ОПИСАНИЕ

Корпусная фреза торцевая со сменными пластинами по металлу для фрезерного станка. Диаметр - 40 мм. Для пластин RPMW/RPMT1204.

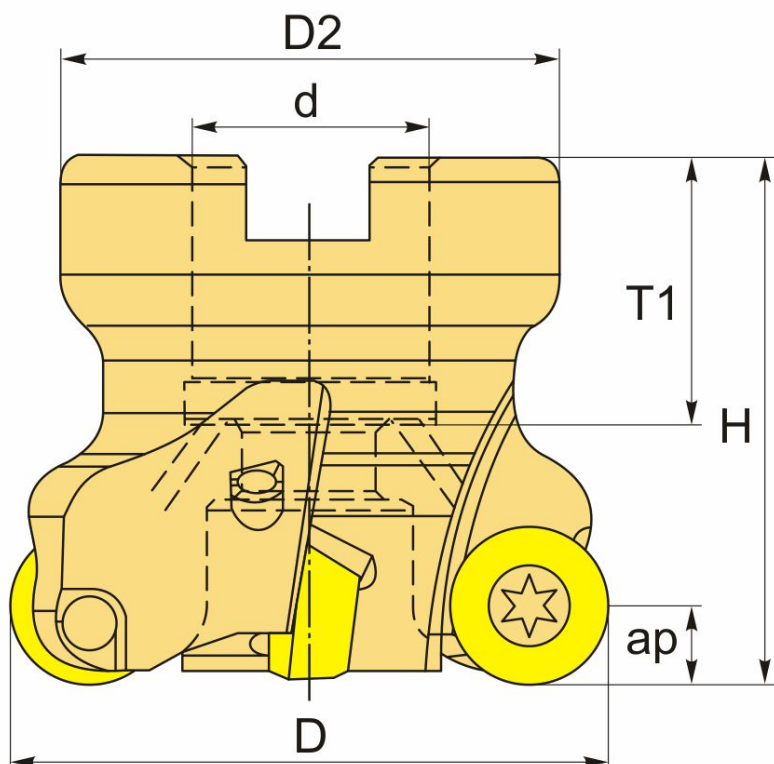

## ТЕХНИЧЕСКИЕ ХАРАКТЕРИСТИКИ

Бренд:	YG-1
Каналы для СОЖ:	Нет
Марка фрезы с пластинами:	YGFR-RP
Назначение фрезы:	Торцевая фреза

Тип хвостовика:	Отверстие (насадная)
Марка фрезы:	YGFR-RP
Вид фрезы:	со сменными пластинами
Подходящие пластины:	RPMТ1204** RPMW1204**
Совместимость с пластинами брендов:	Deskar YG-1
Угол фрезы/пластины:	круглая °
∅D фрезы:	40 мм
Тип фрезы:	насадная
ap:	7 мм
∅D2:	34 мм
∅d:	16 мм
H:	40 мм
Количество зубьев:	4
T1:	16 мм
Комплект пластин:	Приобретаются отдельно
Вес:	0.230 кг
Вес:	0.230 кг

