



F90-APKT10-D40Z5S16-SP фреза торцевая насадная со сменными пластинами

Код: 41493

112 055 Т с НДС (за 1 шт.)

Бренд: YG-1



ОПИСАНИЕ

Фреза торцевая насадная со сменными пластинами по металлу для фрезерного станка. Угол в плане 90°. Диаметр - 40 мм. Корпусные фрезы для пластин APKT1003**.

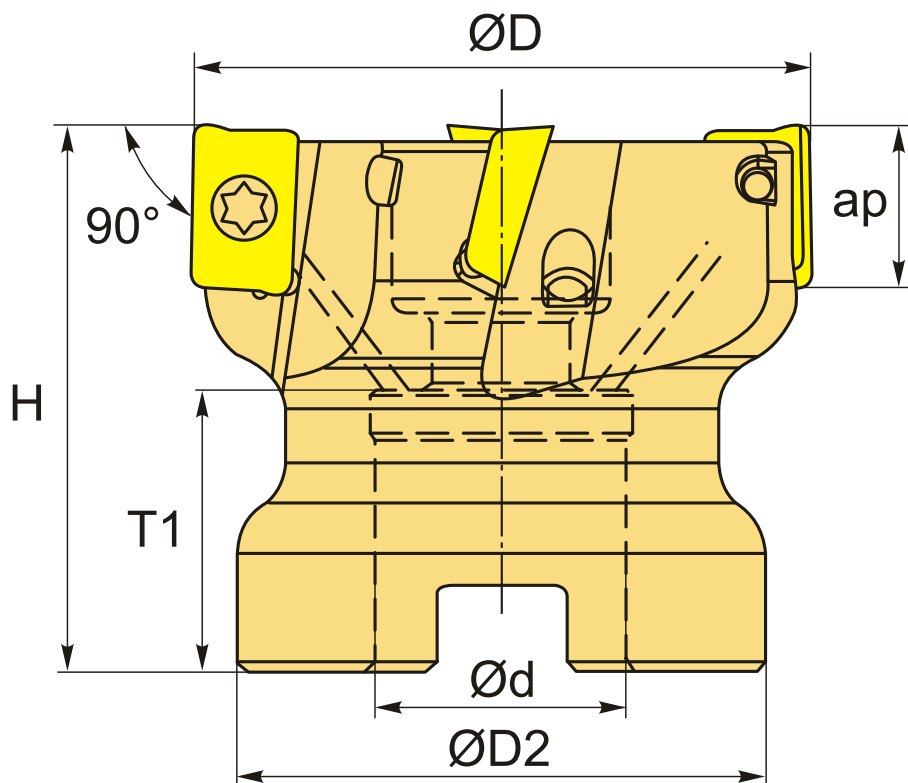

ТЕХНИЧЕСКИЕ ХАРАКТЕРИСТИКИ

Бренд:	YG-1
Каналы для СОЖ:	Есть
Марка фрезы с пластинами:	YGF90/F90
Назначение фрезы:	Торцевая фреза Фрезерование уступов Газовая фреза

Тип хвостовика:	Отверстие (насадная)
Марка фрезы:	YGF90/F90
Вид фрезы:	со сменными пластинами
Подходящие пластины:	APKT1003**
Совместимость с пластинами брендов:	ChipsFly Deskar DSCNC New Century YG-1 Iscar
Угол фрезы/пластины:	90 °
∅D фрезы:	40 мм
Тип фрезы:	насадная
ap:	10 мм
∅D2:	36 мм
∅d:	16 мм
H:	40 мм
Количество зубьев:	5
T1:	15 мм
Вес:	0.350 кг
Вес:	0.350 кг

