



YGCM90-AP10-D20-W20-L87-Z0206 фреза концевая
со сменными пластинами

Код: 41468

329 833 Т с НДС (за 1 шт.)

Бренд: YG-1



ОПИСАНИЕ

Фреза длиннокрючковая концевая со сменными пластинами по металлу для фрезерного станка. Угол в плане 90°. Диаметр - 20 мм. Для пластин APKT1003.

Общее количество мест для пластин 6 шт, минимально эффективное количество по рекомендации производителя 2 шт.

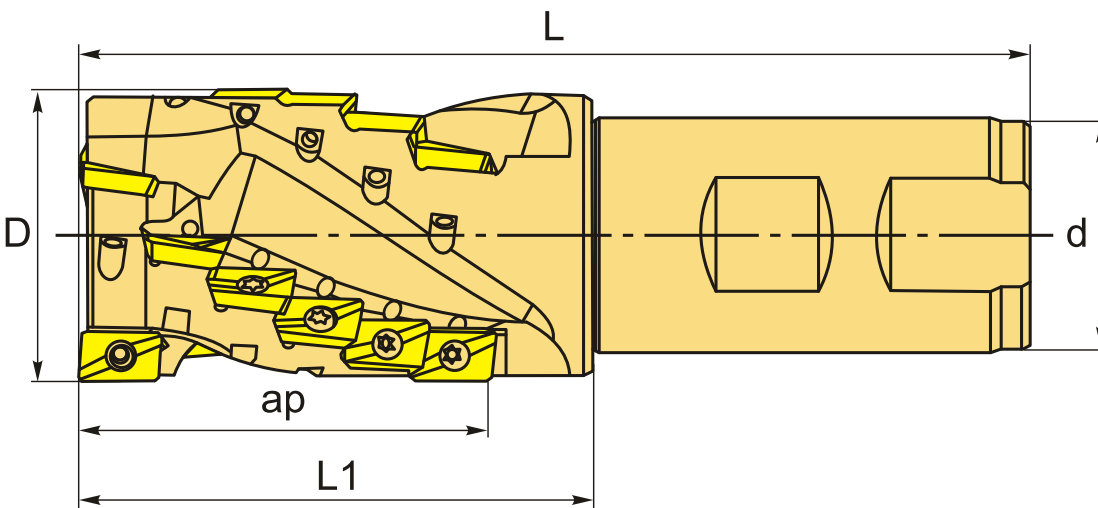

ТЕХНИЧЕСКИЕ ХАРАКТЕРИСТИКИ

Бренд:	YG-1
Каналы для СОЖ:	Нет
Марка фрезы с пластинами:	YGCM90 (K)
Назначение фрезы:	Торцевая фреза Фрезерование уступов
Тип хвостовика:	Weldon
Марка концевой фрезы:	YGCM90 (K)

Вид фрезы:	со сменными пластинами
Подходящие пластины:	АРКТ1003**
Совместимость с пластинами брендов:	ChipsFly Deskar Microbor New Century YG-1 СДБП Iscar
Угол фрезы/пластины:	90 °
∅D фрезы:	20 мм
Тип фрезы:	концевая
ap:	28 мм
∅d:	20 мм
Количество зубьев:	2
L:	87 мм
L1:	37 мм
Особенности фрезы:	Круговая интерполяция Кукуруза (длиннокромочная)
Комплект пластин:	Приобретаются отдельно
Вес:	0.200 кг
Вес:	0.200 кг

