



YG-FHF-SD1204-D100-S32-Z8-C фреза насадная со сменными пластинами

Код: 41461

**319 937 Т** с НДС (за 1 шт.)

Бренд: YG-1



## ОПИСАНИЕ

Фреза насадная со сменными пластинами по металлу для фрезерного станка. Диаметр - 100 мм. Для пластин SDMT1204\*\*, SDMW1204\*\* (YG-1). С СОЖ.

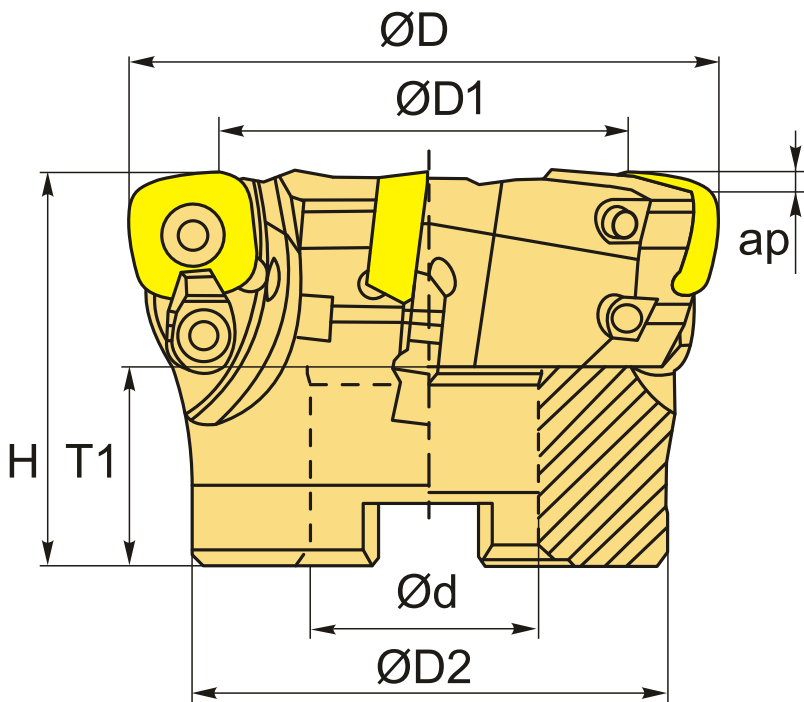

## ТЕХНИЧЕСКИЕ ХАРАКТЕРИСТИКИ

Бренд:	YG-1
Каналы для СОЖ:	Есть
Марка фрезы с пластинами:	YG-FHF-SD
Назначение фрезы:	Торцевая фреза Фрезерование уступов
Тип хвостовика:	Отверстие (насадная)

Марка фрезы:

YGFHF-SD

Вид фрезы:

со сменными пластинами

Подходящие пластины:

SDMT1204\*\*

Совместимость с пластинами брендов:

YG-1

ØD фрезы:

100 мм

Тип фрезы:

насадная

ØD1:

82.4 мм

ap:

1.8 мм

ØD2:

65 мм

Ød:

32 мм

H:

50 мм

Количество зубьев:

8

T1:

26 мм

Вес:

1.700 кг

Вес:

1.700 кг

