



F45-SEKT12-D100Z8S32 фреза торцевая насадная со сменными пластинами

Код: 41458

374 587 Т с НДС (за 1шт.)

Бренд: YG-1



ОПИСАНИЕ

Корпусная фреза торцевая насадная со сменными пластинами по металлу для фрезерного станка. Фреза насадная с углом обработки 45 градусов. Диаметр - 100 мм. Для пластин SE*T1204 (YG-1). С каналом для СОЖ.

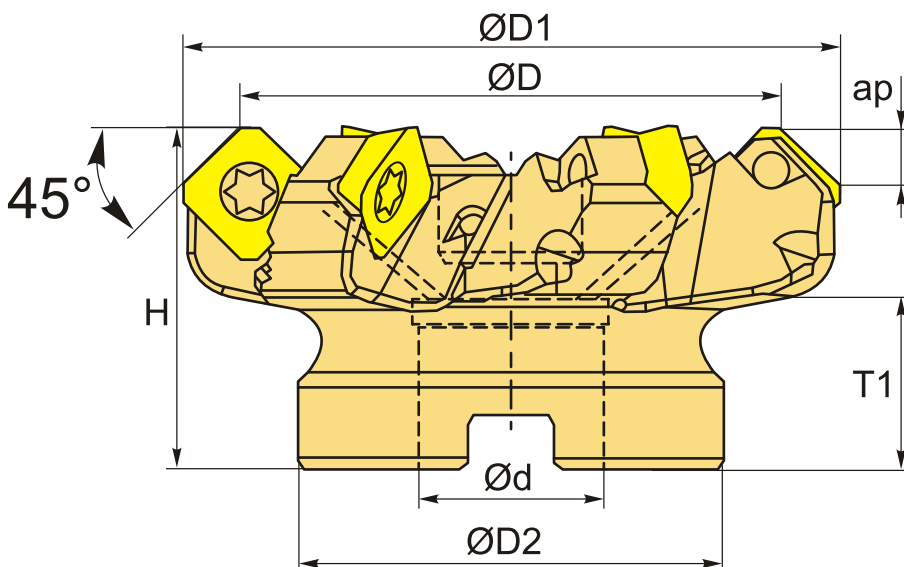

ТЕХНИЧЕСКИЕ ХАРАКТЕРИСТИКИ

Бренд:	YG-1
Каналы для СОЖ:	Есть
Марка фрезы с пластинами:	F45-SEKT
Назначение фрезы:	Торцевая фреза Фасочная фреза
Тип хвостовика:	Отверстие (насадная)
Марка фрезы:	F45-SEKT
Вид фрезы:	со сменными пластинами

Подходящие пластины:

SEKT1204

Совместимость с пластинами брендов:

YG-1

Угол фрезы/пластины:

45 °

∅D фрезы:

100 мм

Тип фрезы:

насадная

∅D1:

114 мм

ap:

7 мм

∅D2:

78 мм

∅d:

32 мм

H:

50 мм

Количество зубьев:

8

T1:

25 мм

Комплект пластин:

Приобретаются отдельно

Вес:

2.300 кг

Вес:

2.300 кг

