



YGE90-AP10-D12-W16-L150-Z1 фреза концевая со сменными пластинами

Код: 41457

**74 467 Т** с НДС (за 1 шт.)

Бренд: YG-1



## ОПИСАНИЕ

Фреза концевая со сменными пластинами по металлу для фрезерного станка. Угол в плане 90°. Диаметр - 12 мм. Для пластин АРКТ1003\*\* (YG-1, СДБП). С подачей СОЖ.

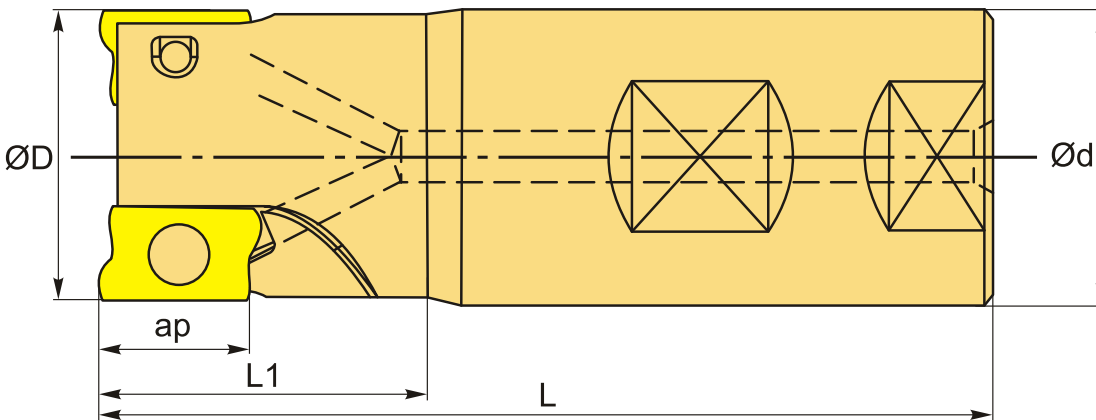

## ТЕХНИЧЕСКИЕ ХАРАКТЕРИСТИКИ

Бренд:	YG-1
Каналы для СОЖ:	Нет
Марка фрезы с пластинами:	YGE90 (K)
Назначение фрезы:	Торцевая фреза Фрезерование уступов Пазовая фреза
Тип хвостовика:	Weldon
Марка концевой фрезы:	YGE90 (K)
Вид фрезы:	со сменными пластинами
Подходящие пластины:	АРКТ1003**

Совместимость с пластинами брендов:	YG-1
Угол фрезы/пластины:	90 °
∅D фрезы:	12 мм
Тип фрезы:	концевая
ap:	11 мм
∅d:	16 мм
Количество зубьев:	1
L:	150 мм
L1:	38 мм
Комплект пластин:	Приобретаются отдельно
Вес:	0.250 кг
Вес:	0.250 кг

