



YGFHF-SD1204-D80-S27-Z6-C фреза насадная со сменными пластинами

Код: 41456

263 873 Т с НДС (за 1 шт.)

Бренд: YG-1



ОПИСАНИЕ

Фреза насадная со сменными пластинами по металлу для фрезерного станка. Диаметр - 80 мм. Для пластин SDMT1204**, SDMW1204** (YG-1). С СОЖ.

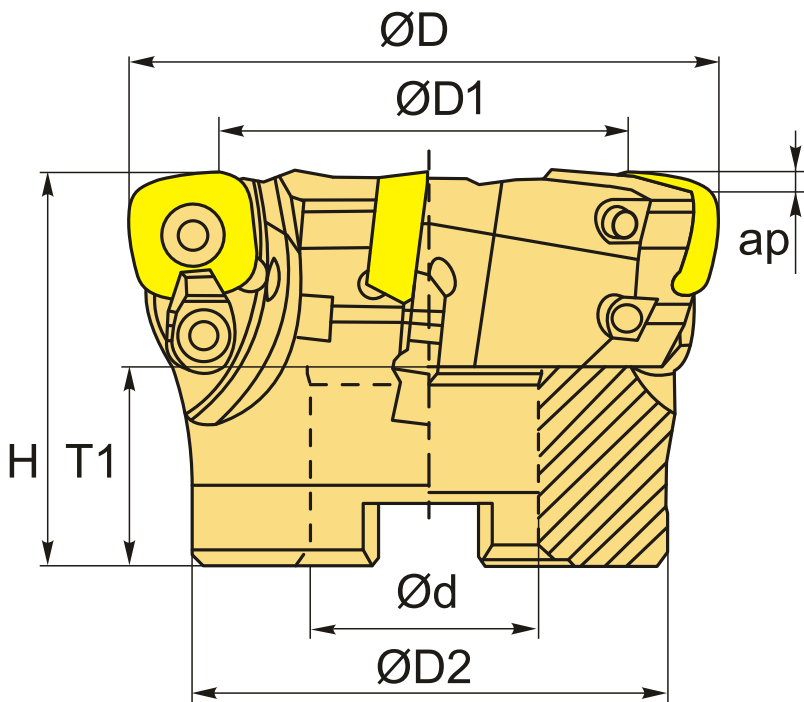

ТЕХНИЧЕСКИЕ ХАРАКТЕРИСТИКИ

Бренд:	YG-1
Каналы для СОЖ:	Есть
Марка фрезы с пластинами:	YGFHF-SD
Назначение фрезы:	Торцевая фреза Фрезерование уступов
Тип хвостовика:	Отверстие (насадная)

Марка фрезы:

YGFHF-SD

Вид фрезы:

со сменными пластинами

Подходящие пластины:

SDMT1204**

Совместимость с пластинами брендов:

YG-1

ØD фрезы:

80 мм

Тип фрезы:

насадная

ØD1:

55 мм

ap:

1.8 мм

ØD2:

58 мм

Ød:

27 мм

H:

50 мм

Количество зубьев:

6

T1:

25 мм

Вес:

1.040 кг

Вес:

1.040 кг

