



SNMX1206ANN YG622 пластина для фрез

Код: 41347

13 281 ₸ с НДС (за 1 шт.)

Бренд: YG-1



ОПИСАНИЕ

Сменная твердосплавная пластина по металлу. Квадратная. Группа обрабатываемых материалов по ISO: P, K.

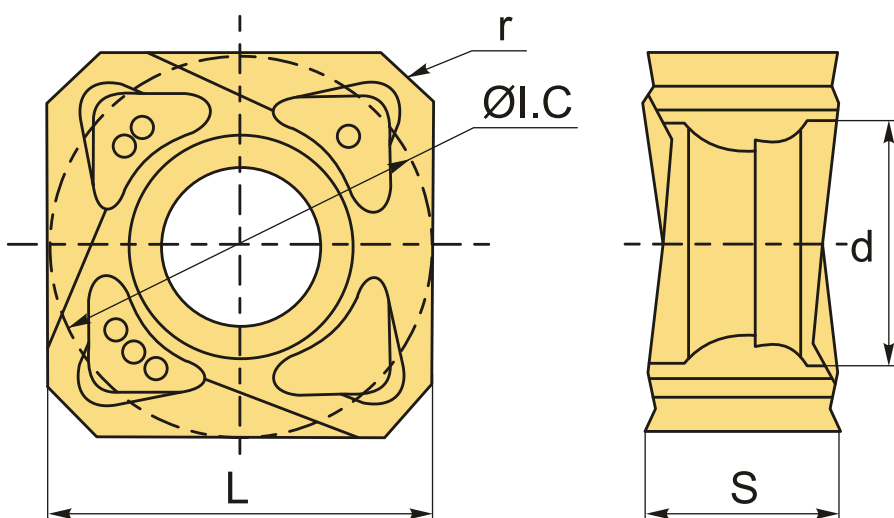

ТЕХНИЧЕСКИЕ ХАРАКТЕРИСТИКИ

Бренд:	YG-1
Вид обработки:	М (получистовая)
Марка:	SNMX
Вид пластины:	твердосплавные
Тип пластины (форма):	S-квадратная
Размер пластины:	12
Обр-мый материал:	Р (сталь) К (чугун)

Радиус, r:	0.8 мм
Сплав фрезерования:	YG622
L:	12.7 мм
ØI.C:	12.7 мм
S:	6.25 мм
d:	4.45 мм
Вес:	0.010 кг
Вес:	0.010 кг

