



RDKT1204M0 YG713 пластина для фрез

Код: 41340

7 157 Т с НДС (за 1шт.)

Бренд: YG-1



ОПИСАНИЕ

Сменная твердосплавная пластина для фрезерования **RDKT**. Группа обрабатываемых металлов по ISO: P.

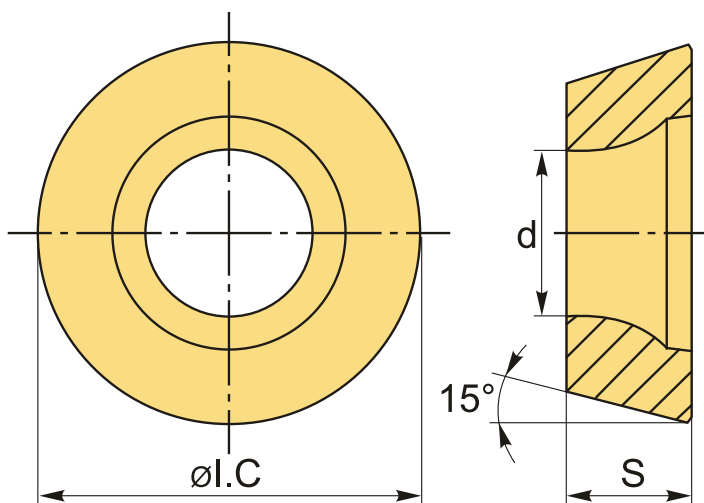

ТЕХНИЧЕСКИЕ ХАРАКТЕРИСТИКИ

Бренд:	YG-1
Вид обработки:	М (получистовая)
Марка:	RDKT
Вид пластины:	твердосплавные
Тип пластины (форма):	Р-круглая
Размер пластины:	12
Обр-мый материал:	Р (сталь)
Сплав фрезерования:	YG713

ØI.C:	12 мм
S:	4.8 мм
d:	4.35 мм
Bec:	0.006 кг
Bec:	0.006 кг

