



RDMT0802M0 YG602 пластина для фрез

Код: 41335

5 800 ₮ с НДС (за 1шт.)

Бренд: YG-1



ОПИСАНИЕ

Сменная твердосплавная пластина по металлу RDMT. Группа обрабатываемых металлов по ISO: P, M, K, S.

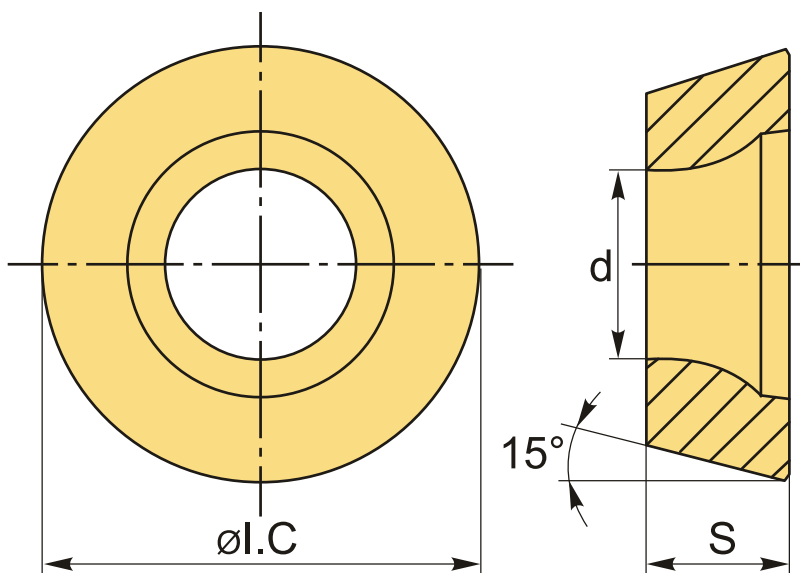

ТЕХНИЧЕСКИЕ ХАРАКТЕРИСТИКИ

Бренд:	YG-1
Вид обработки:	M (получистовая)
Марка:	RDMT
Вид пластины:	твердосплавные
Тип пластины (форма):	R-круглая
Размер пластины:	8

Обр-мый материал:

P (сталь)
M (нержавеющая сталь)
K (чугун)
S (жаропрочные)

Сплав фрезерования:

YG602

ØI.C:

8 мм

S:

2.38 мм

d:

3.4 мм

Вес:

0.002 кг

Вес:

0.002 кг

