



SPMT09T308-DG CP130 пластина для фрез

Код: 41151

4 540 Т с НДС (за 1шт.)

Бренд: CNCM



ОПИСАНИЕ

Сменная твердосплавная пластина по металлу SPMT. Квадратная. Группа обрабатываемых материалов по ISO: **P, M**.

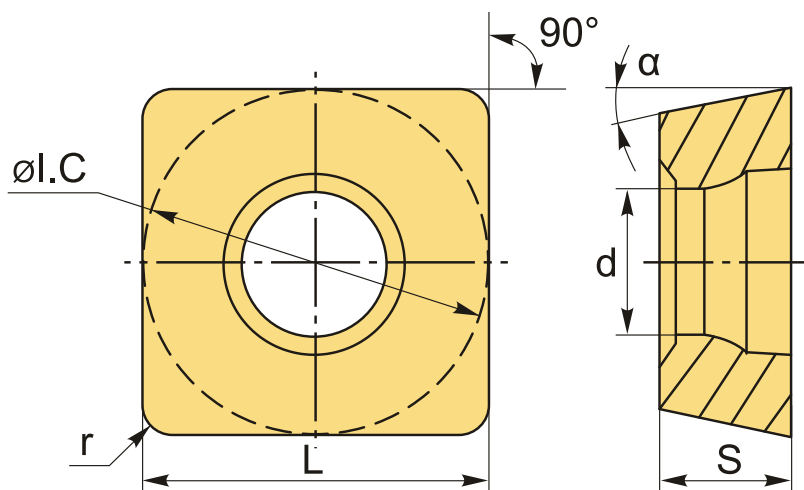

ТЕХНИЧЕСКИЕ ХАРАКТЕРИСТИКИ

Бренд:	CNCM
Вид обработки:	M (получистовая)
Марка:	SPMT
Вид пластины:	твердосплавные
Тип пластины (форма):	S-квадратная
Размер пластины:	9
Обр-мый материал:	P (сталь) M (нержавеющая сталь)
Радиус, r:	0.8 мм

Стружкойлом фрезерования:	CNCM-DG
Сплав фрезерования:	CP130
L:	9.8 мм
ØI.C:	9.8 мм
S:	4.5 мм
d:	4.05 мм
Вес:	0.011 кг
Вес:	0.011 кг

