



APGT100305-AL YG50 пластина для фрез

Код: 40999

10 025 T с НДС (за 1шт.)

Бренд: YG-1



ОПИСАНИЕ

Сменная твердосплавная пластина фрезерная **APGT**. Группа обрабатываемых материалов по ISO: N.

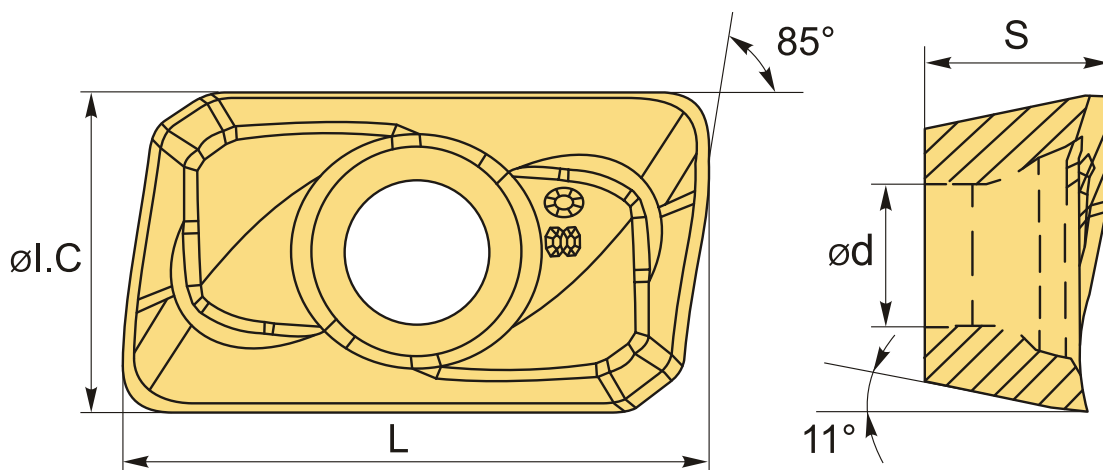

ТЕХНИЧЕСКИЕ ХАРАКТЕРИСТИКИ

Бренд:	YG-1
Вид обработки:	М (получистовая)
Марка:	APGT
Вид пластины:	твердосплавные
Тип пластины (форма):	А-прямоугольная 80-85°
Размер пластины:	10
Обр-мый материал:	N (цветные металлы)
Радиус, r:	0.5 мм

Стружкойлом фрезерования:	AL-YG-1
Сплав фрезерования:	YG50
L:	11 мм
ØI.C:	6.7 мм
S:	3.6 мм
d:	2.75 мм
Вес:	0.004 кг
Вес:	0.004 кг

