



VBMT160404-MF YG213 пластина для точения

Код: 40968

9 638 Т с НДС (за 1шт.)

Бренд: YG-1



ОПИСАНИЕ

Сменная твердосплавная пластина по металлу VBMT. Ромбическая 35°. Группа обрабатываемых материалов по ISO: M, S.

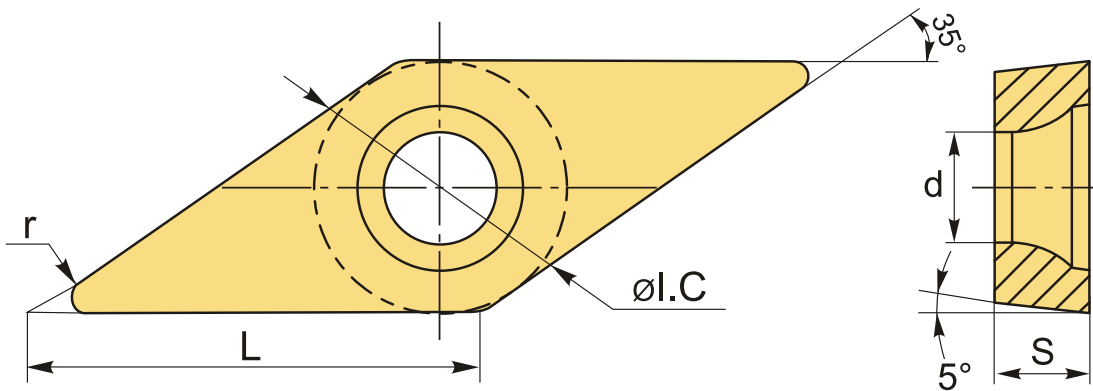

ТЕХНИЧЕСКИЕ ХАРАКТЕРИСТИКИ

| | |
|-----------------------|--|
| Бренд: | YG-1 |
| Вид обработки: | L (чистовая) |
| Марка: | VBMT |
| Вид пластины: | твердосплавные |
| Тип пластины (форма): | V-ромбическая 35° |
| Задний угол: | B-5° |
| Размер пластины: | 16 |
| Обр-мый материал: | M (нержавеющая сталь) S (жаропрочные) |
| Стружколом точения: | MF-YG-1 |

Радиус, r: 0.4 мм

Сплав: YG213

L: 15.8 мм

ØI.C: 9.525 мм

S: 4.76 мм

d: 4.4 мм

Вес: 0.010 кг

Вес: 0.010 кг

