



ТСМТ110204-РС СТ7320 пластина для фрез Chai Tools

Код: 40747

3 902 Т с НДС (за 1шт.)

Бренд: Chai Tools



ОПИСАНИЕ

Сменная твердосплавная пластина по металлу ТСМТ. Треугольная 60°. Группа обрабатываемых материалов по ISO: К.

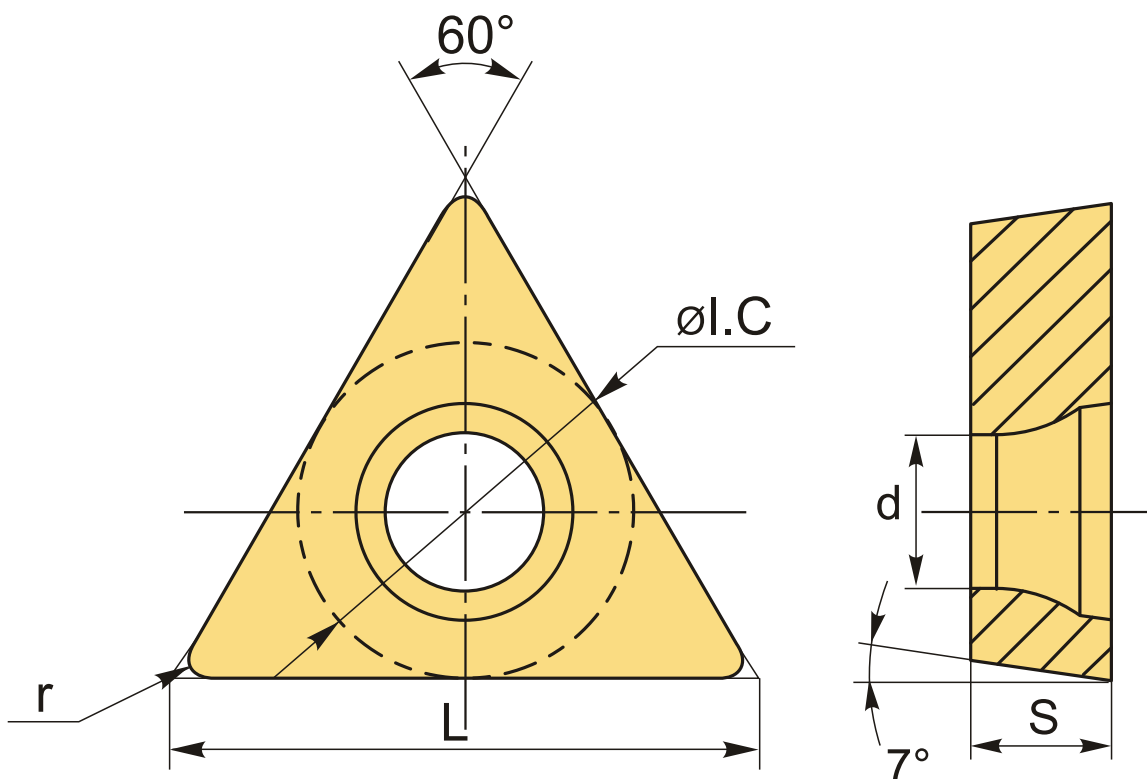

ТЕХНИЧЕСКИЕ ХАРАКТЕРИСТИКИ

Бренд:	Chai Tools
Марка:	ТСМТ (С)
Вид пластины:	твердосплавные
Тип пластины (форма):	Т-треугольная
Размер пластины:	11

Обр-мый материал:

К (чугун)

Радиус, г:

0.4 мм

Стружкой фрезерования:

PC-Chaitool

Сплав фрезерования:

CT7320

L:

11 мм

ØI.C:

6.35 мм

S:

2.38 мм

d:

2.75 мм

Вес:

0.002 кг

Вес:

0.002 кг

