



**TFM90AP 550-22R-17 фреза торцевая Chai Tools**

Код: 40729

**54 772 ₸** с НДС (за 1 шт.)

Бренд: Chai Tools



## ОПИСАНИЕ

Корпусная фреза торцевая насадная со сменными пластинами по металлу для фрезерного станка. Фреза насадная с углом обработки 90 градусов. Диаметр - 50 мм. Для пластин АРКТ1705\*\*.

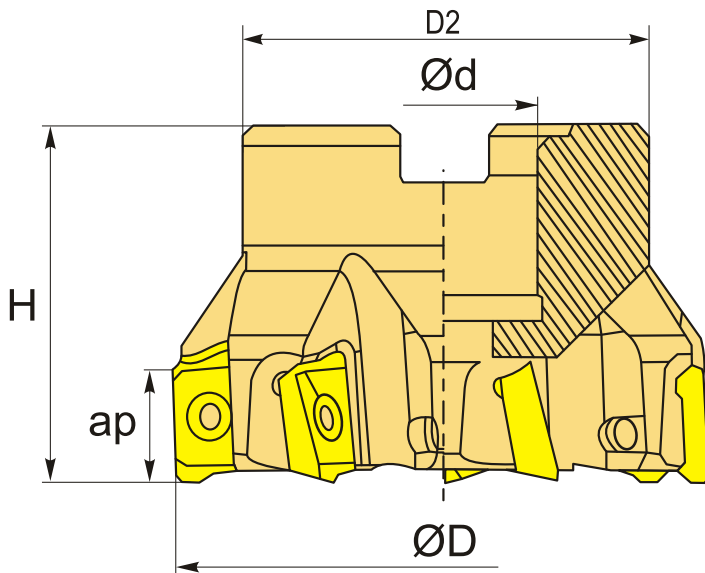

## ТЕХНИЧЕСКИЕ ХАРАКТЕРИСТИКИ

Бренд:	Chai Tools
Каналы для СОЖ:	Нет
Марка фрезы с пластинами:	TFM-AP
Назначение фрезы:	Торцевая фреза Фрезерование уступов
Тип хвостовика:	Отверстие (насадная)
Марка фрезы:	TFM-AP

Вид фрезы:	со сменными пластинами
Подходящие пластины:	АРКТ1705**
Угол фрезы/пластины:	90 °
∅D фрезы:	50 мм
Тип фрезы:	насадная
ар:	16.1 мм
∅D2:	45 мм
∅d:	22 мм
H:	40 мм
Количество зубьев:	5
Комплект пластин:	Приобретаются отдельно
Вес:	0.325 кг
Вес:	0.325 кг

