



XCET310404 CT7320 пластина для фрез Chai Tools

Код: 40726

21 876 ₸ с НДС (за 1шт.)

Бренд: Chai Tools



ОПИСАНИЕ

Сменная твердосплавная пластина по металлу. Ромбическая 45°. Группа обрабатываемых материалов по ISO: К.

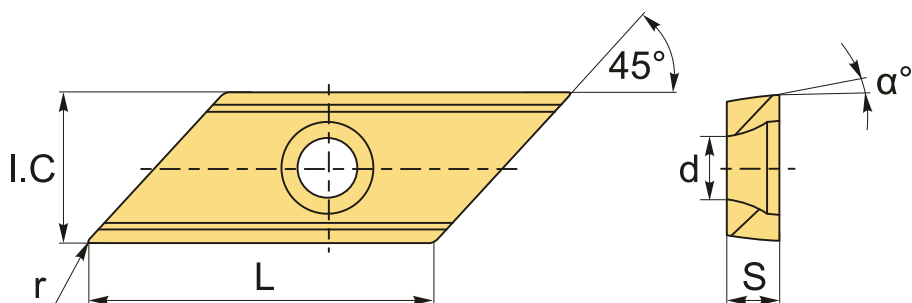

ТЕХНИЧЕСКИЕ ХАРАКТЕРИСТИКИ

Бренд:	Chai Tools
Вид обработки:	L (чистовая) M (получистовая)
Марка:	XCET
Вид пластины:	твердосплавные
Тип пластины (форма):	Z-другая форма
Размер пластины:	31
Обр-мый материал:	К (чугун)
Радиус, r:	0.4 мм
Сплав фрезерования:	CT7320
L:	30.47 мм

ØI.C:	12.7 MM
S:	4.5 MM
d:	5.5 MM
Bec:	0.020 κΓ
Bec:	0.020 κΓ

