

XCET310404 CT5320 пластина для фрез Chai Tools

Код: 40725

27 402 ₸ с НДС (за 1 шт.)

Бренд: Chai Tools



ОПИСАНИЕ

Сменная твердосплавная пластина по металлу. Ромбическая 45°. Группа обрабатываемых материалов по ISO: P, M.

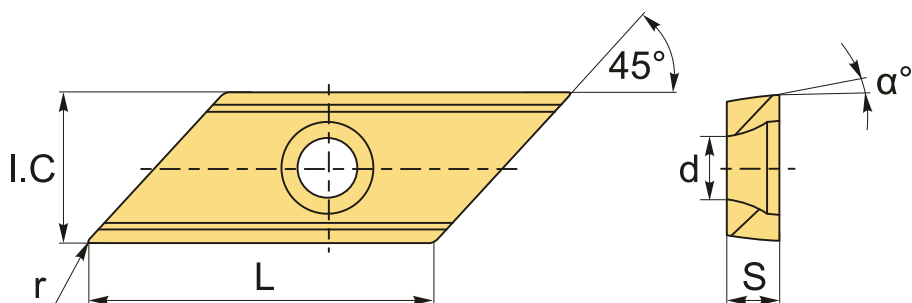

ТЕХНИЧЕСКИЕ ХАРАКТЕРИСТИКИ

Бренд:	Chai Tools
Вид обработки:	M (получистовая)
Марка:	XCET
Вид пластины:	твердосплавные
Тип пластины (форма):	Z-другая форма
Размер пластины:	31
Обр-мый материал:	P (сталь) M (нержавеющая сталь)
Радиус, r:	0.4 мм
Сплав фрезерования:	CT5320
L:	30.47 мм

øI.C:	12.7 мм
S:	4.5 мм
d:	5.5 мм
Bec:	0.020 кг
Bec:	0.020 кг

