



**Прецизионная ступенчатая угловая пластина
(плита) 75x75x75 мм, 0.005 мм, 0.0002"**

Код: 36904

92 708 Т с НДС (за 1 шт.)

Бренд: CNCM



ОПИСАНИЕ

Прецизионная ступенчатая угловая пластина. 26 отверстий: 1 отверстие диаметром 11.4 мм, 25 резьбовых отверстий М6.

Позволяет расширить технологические возможности обработки, снизить количество переустановок детали. Надёжно фиксировать детали сложных, несимметричных форм, что обеспечивает универсальность применения данной оснастки.

Подходит для всех видов станков.

- Выполнена из стали.
- Закаленная: HRC 55-58.
- Точность: 0.005 мм/0.0002".

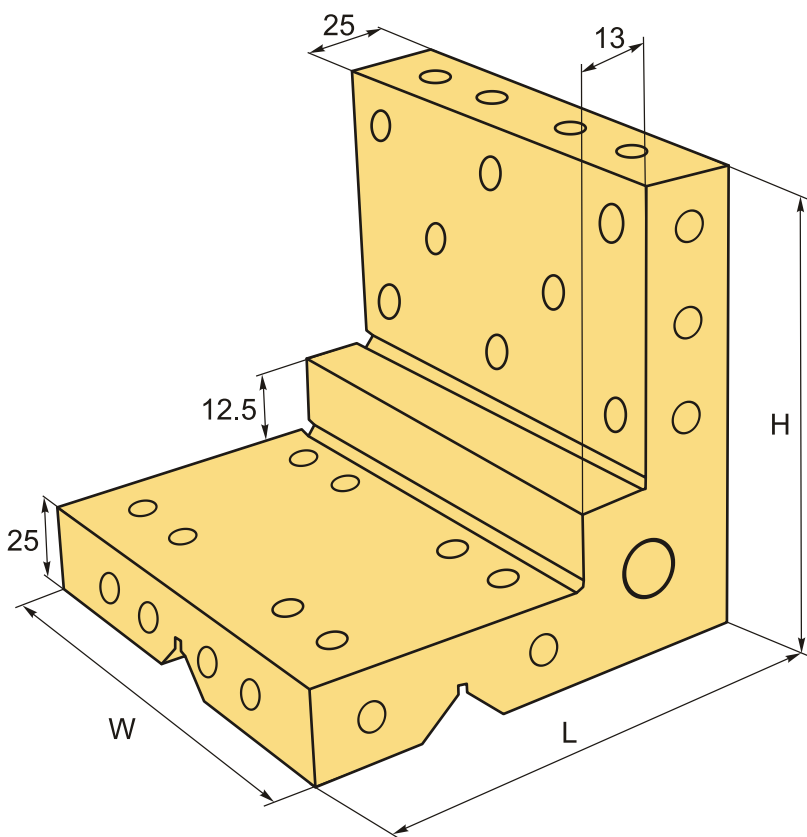

ТЕХНИЧЕСКИЕ ХАРАКТЕРИСТИКИ

Бренд:

CNCM

H: 75 мм

L: 75 мм

W: 75 мм

Вид аксессуара: Угловая пластина

Резьба: M6

Вес: 1.740 кг

Габариты (длина/ширина/высота): 11x9x10 см

Вес: 1.740 кг

