



WNMU080608EN-GM LF6018 пластина для фрез

Код: 40691

6 624 Т с НДС (за 1шт.)

Бренд: Deskar



ОПИСАНИЕ

Сменная твердосплавная пластина для фрезерования WNMU. Тригональная. Группа обрабатываемых материалов по ISO: M.

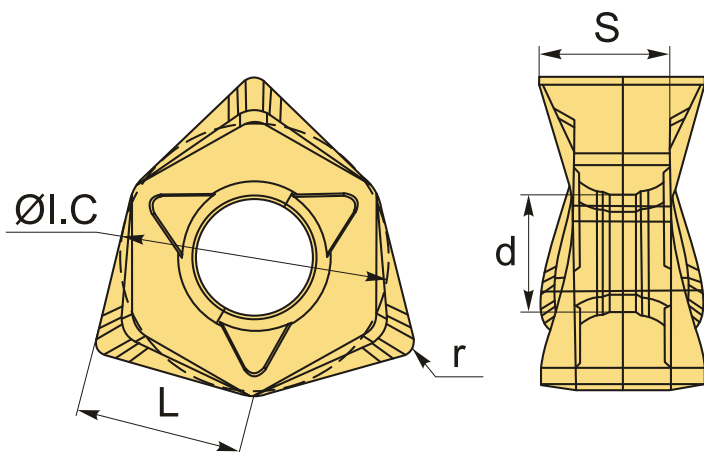

ТЕХНИЧЕСКИЕ ХАРАКТЕРИСТИКИ

Бренд:	Deskar
Вид обработки:	M (получистовая)
Марка:	WNMU
Вид пластины:	твердосплавные
Тип пластины (форма):	W-тригональная
Размер пластины:	8
Обр-мый материал:	M (нержавеющая сталь)
Радиус, r:	0.8 мм

Стружкойлом фрезерования:	EN-GM-D
Сплав фрезерования:	LF6018
L:	8.5 мм
ØI.C:	12.9 мм
S:	8.3 мм
d:	6.1 мм
Вес:	0.002 кг
Вес:	0.002 кг

