



RCGT1003MO-AL K10 пластина для точения

Код: 40656

2 941 ₮ с НДС (за 1шт.)

Бренд: Deskar



ОПИСАНИЕ

Сменные токарные пластины круглые твердосплавные по металлу. Группа обрабатываемых материалов по ISO: N.

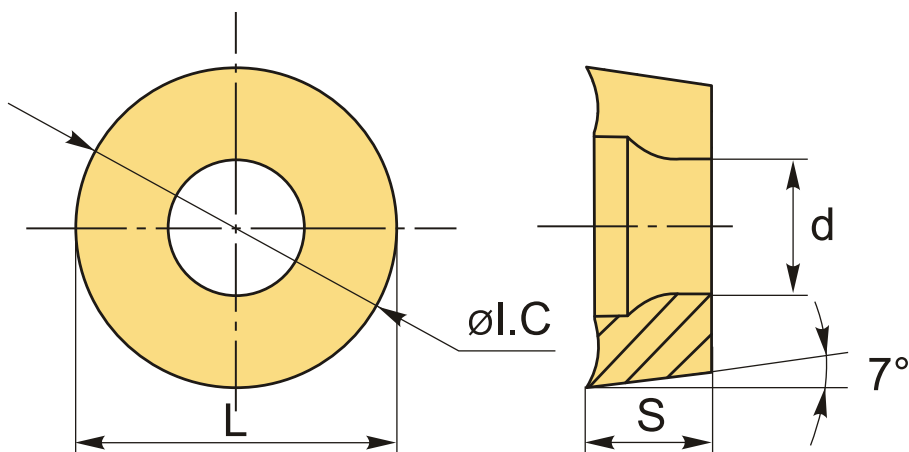

ТЕХНИЧЕСКИЕ ХАРАКТЕРИСТИКИ

Бренд:	Deskar
Вид обработки:	M (получистовая)
Марка:	RCGT
Вид пластины:	твердосплавные
Тип пластины (форма):	R-круглая
Задний угол:	C-7°
Размер пластины:	10
Обр-мый материал:	N (цветные металлы)
Стружколом точения:	AL-D

Сплав:	K10
L:	10 мм
ØI.C:	10 мм
S:	3.18 мм
d:	4 мм
Вес:	0.003 кг
Вес:	0.003 кг

