



SDNCN2525M11 державка для наружного точения Токаренок

Код: 40542

6 002 Т с НДС (за 1шт.)

Бренд:
Токаренок



ОПИСАНИЕ

Резец токарный для наружной обработки по металлу со сменными пластинами. Для пластин DC**11ТЗ**. Державка токарная с креплением типа S (закрепление пластин винтом). С углом в плане $62^{\circ}30'$. Державки для токарных пластин для наружной и контурной обработки.

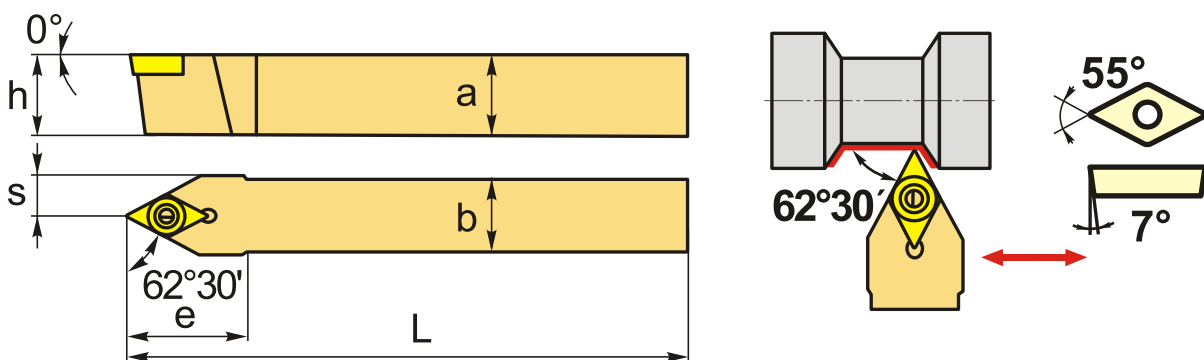

ТЕХНИЧЕСКИЕ ХАРАКТЕРИСТИКИ

Бренд:	Токаренок
Подходящие пластины:	DC**11ТЗ**
Марка резца:	SDNCN
Вид точения:	наружное
Исполнение:	Нейтральное
Система крепления:	S - крепление пластин винтом
Сечение, а x b:	25x25 мм
Длина, L:	150 (М) мм
Размер устанавливаемой пластины:	11

Форма устанавливаемой пластины:

D-ромбическая 55°

e: 25 мм

h: 25 мм

S: 12.5 мм

Вес: 0.710 кг

Вес: 0.710 кг

