



SCACR1010H06 державка для наружного точения
Токаренок

Код: 40539

4 790 ₮ с НДС (за 1шт.)

Бренд:
Токаренок

ТОКАРЕНОК



ОПИСАНИЕ

Резец токарный для наружного точения по металлу со сменными пластинами. Для пластин СС**0602**. Державка токарная с креплением типа S (закрепление пластин винтом). С углом в плане 90°. Для продольного точения.

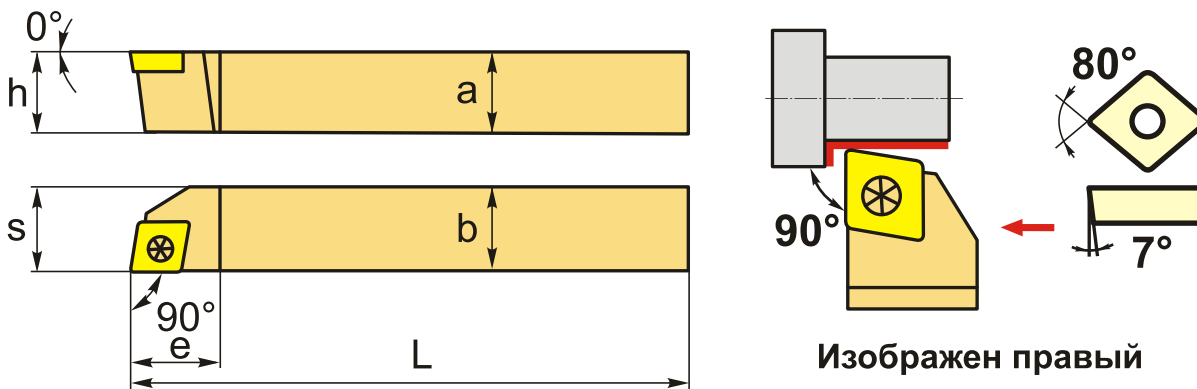

ТЕХНИЧЕСКИЕ ХАРАКТЕРИСТИКИ

Бренд:	Токаренок
Подходящие пластины:	СС**09ТЗ**
Марка резца:	SCACR/L
Вид точения:	наружное
Исполнение:	Правое
Система крепления:	S - крепление пластин винтом
Сечение, а x b:	10x10 мм
Длина, L:	100 (Н) мм
Размер устанавливаемой пластины:	6

Форма устанавливаемой пластины:

С-ромбическая 80°

e: 10 мм

h: 10 мм

S: 10 мм

Вес: 0.100 кг

Вес: 0.100 кг

