



SDNCN1212H11 державка для наружного точения
Токаренок

Бренд:
Токаренок

ТОКАРЕНОК

Код: 40514

4 088 Т с НДС (за 1шт.)



ОПИСАНИЕ

Резец токарный для наружной обработки по металлу со сменными пластинами. Для пластин DC*Т11ТЗ**. Державка токарная с креплением типа S (закрепление пластин винтом). С углом в плане $62^{\circ}30'$. Для наружной и контурной обработки.

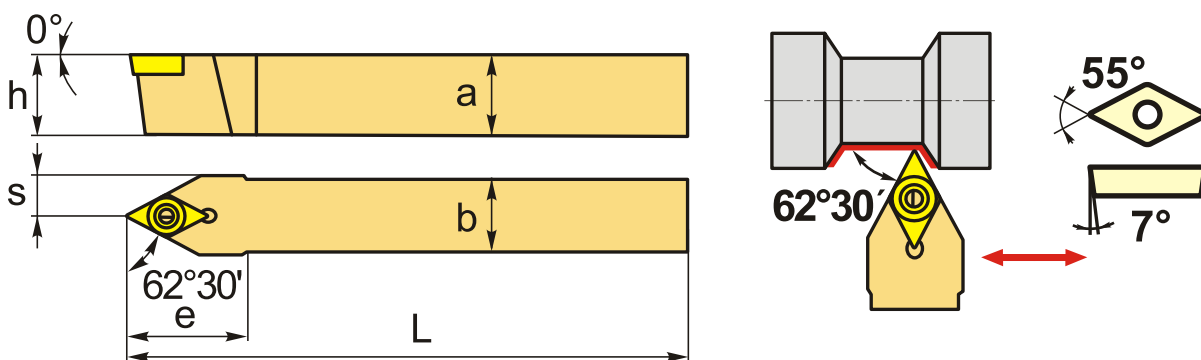

ТЕХНИЧЕСКИЕ ХАРАКТЕРИСТИКИ

Бренд:	Токаренок
Подходящие пластины:	DC**11ТЗ**
Марка резца:	SDNCN
Вид точения:	наружное
Исполнение:	Нейтральное
Система крепления:	S - крепление пластин винтом
Сечение, а x b:	12x12 мм
Длина, L:	100 (H) мм
Размер устанавливаемой пластины:	11

Форма устанавливаемой пластины:

D-ромбическая 55°

e: 21 мм

h: 12 мм

S: 6 мм

Вес: 0.129 кг

Вес: 0.129 кг

