



SDJCR1616H11 державка для наружного точения
Токаренок

Код: 40509

6 140 Т с НДС (за 1шт.)

Бренд:
Токаренок

ТОКАРЕНОК



ОПИСАНИЕ

Резец токарный для наружного точения по металлу со сменными пластинами. Для пластин DC*T11T3**. Державка токарная с креплением типа S (закрепление пластин винтом). с углом в плане 93°. Для наружной контурной обработки.

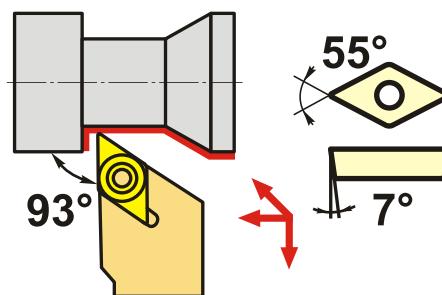
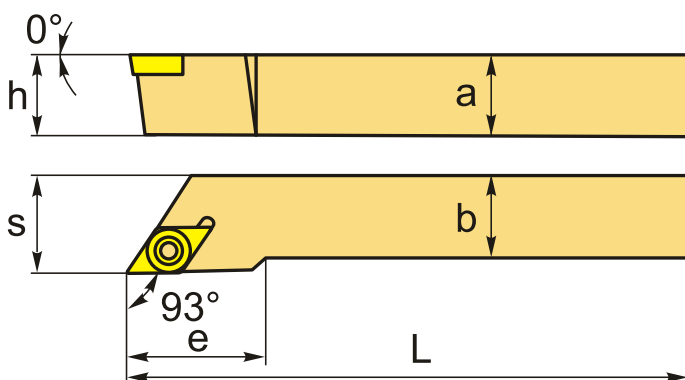

Изображен правый

ТЕХНИЧЕСКИЕ ХАРАКТЕРИСТИКИ

| | |
|----------------------------------|------------------------------|
| Бренд: | Токаренок |
| Подходящие пластины: | DC**11T3** |
| Марка резца: | SDJCR/L |
| Вид точения: | наружное |
| Исполнение: | Правое |
| Система крепления: | S - крепление пластин винтом |
| Сечение, а x b: | 16x16 мм |
| Длина, L: | 100 (H) мм |
| Размер устанавливаемой пластины: | 11 |

Форма устанавливаемой пластины:

D-ромбическая 55°

e: 20 мм

h: 16 мм

S: 20 мм

Вес: 0.220 кг

Вес: 0.220 кг

