



1110-3120 Штангенциркуль ШЦ нониусный, 0-200 мм/0-8", 0.05 мм/1/128"

Код: 40096

49 367 Т с НДС (за 1 шт.)

Бренд: Dasqua
Dasqua



ОПИСАНИЕ

Нониусный штангенциркуль с 4-мя губками. Диапазон измерений 0-200 мм/0-8", шаг 0.05 мм/1/128".

- Четыре варианта использования для измерения внешнего размера, внутреннего размера, уступа и глубины.
- Изготовлены из твердой нержавеющей стали.
- Выполнены в соответствии с DIN862.
- Хорошо различимые штрихи и цифры, нанесенные при помощи лазерной гравировки на хромированную штангу.
- Зажимной винт для стабильного считывания результатов.

Внешнее измерение

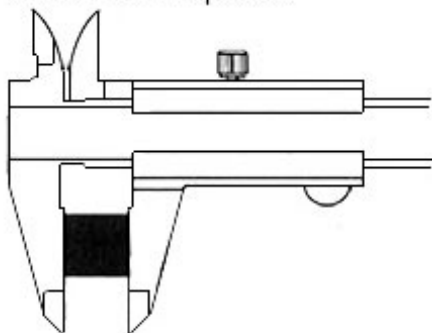

Внутреннее измерение

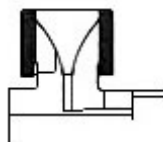

Измерение ступени

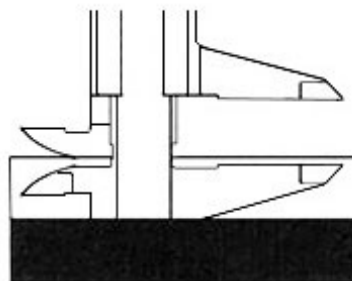

Измерение глубины

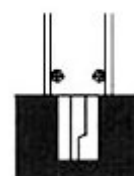

ТЕХНИЧЕСКИЕ ХАРАКТЕРИСТИКИ

Бренд:

Dasqua

Особенности штангенциркуля:

С глубиномером

Ширина штанги:

16

Вылет губок:

50 мм

Вид мерителя:

Штангенциркуль нониусный

Госреестр СИ:

Внесен

Поверка:	не включена
Диапазон измерений:	0-200 мм
Точность:	0.05 мм
Шаг:	0.05 мм
Шаг:	1/128 дюймы
Вес:	0.550 кг
Габариты (длина/ширина/высота):	32x13x4 см
Вес:	0.550 кг

