



Трехкулачковый токарный патрон GK11-400 FUERDA

Код: 40086

1 270 700 ₸ с НДС (за 1 шт.)

Бренд: FUERDA



ОПИСАНИЕ

Ручной патрон для токарного станка 3-х кулачковый, диаметр **400 мм (15")**, серия GK11. Конструкция патрона: спирально-реечный самоцентрирующийся, с цельными кулачками, Посадка: Тип 1 – цилиндрическая через переходной фланец (планшайбу) по ГОСТ 24351 (DIN6350), не входит в комплект поставки.

Прецизионные токарные патроны обладают высокой точностью и гарантией сохранения этой точности в течение длительного периода времени.

В комплект поставки входит: комплект закаленных прямых и обратных кулачков, ключ, комплект крепежа, рым-болты (2 шт.), руководство по эксплуатации (паспорт).

Ручные 3-х кулачковые токарные патроны подходят для зажима цилиндрических, трех- и шестигранных заготовок. Материал: Сталь.

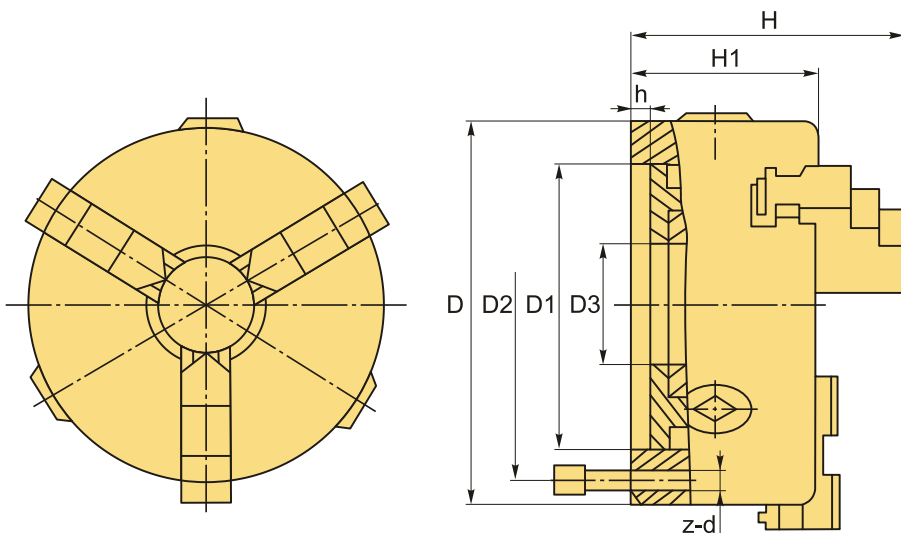

ТЕХНИЧЕСКИЕ ХАРАКТЕРИСТИКИ

Бренд:

FUERDA

Вид кулачков:

каленные

Диаметр:

400 (15") мм

Кол-во кулачков:

3

Кол-во оборотов:	1800 (об/мин)
Конструкция патрона:	спирально-реечный (самоцентрирующийся)
Материал патрона:	Сталь
Серии:	GK11
Тип крепления:	Тип 1 - фланец (планшайба)
Тип кулачков:	комплект (прямые и обратные)
Тип патрона:	Ручной
Шаг зуба кулачка:	11
Диаметр зажима min-max:	15-400 мм
ØD:	400 мм
ØD1:	330 мм
ØD2:	362 мм
ØD3:	130 мм
H:	156 мм
h:	6 мм
H1:	100 мм
z-d:	6xM16
Вес:	88.500 кг
Габариты (длина/ширина/высота):	51x47x24 см
Вес:	88.500 кг

