



SPGT110408-AL K10 пластина твердосплавная для сверл

Код: 40036

5 946 Т с НДС (за 1шт.)

Бренд: Deskar



ОПИСАНИЕ

Сменная твердосплавная пластина по металлу для сверл. Квадратная.

Группа обрабатываемых материалов по ISO: N.

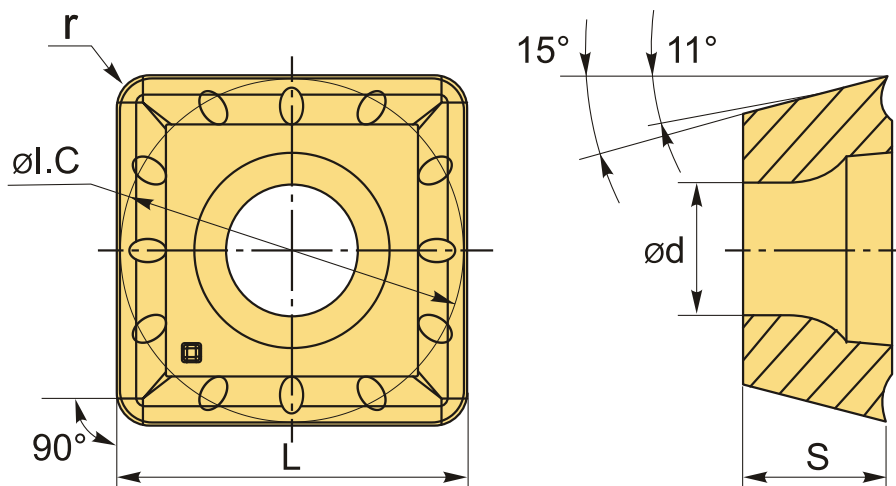

ТЕХНИЧЕСКИЕ ХАРАКТЕРИСТИКИ

| | |
|----------------------------|---------------------|
| Бренд: | Deskar |
| Количество режущих кромок: | 4 |
| Марка: | SPGT |
| Вид пластины: | твердосплавные |
| Тип пластины (форма): | S-квадратная |
| Задний угол: | 11° |
| Размер пластины: | 11 |
| Обр-мый материал: | N (цветные металлы) |

| | |
|---------------------|----------|
| Радиус, r: | 0.8 мм |
| L: | 11.5 мм |
| ØI.C: | 11.5 мм |
| S: | 4.76 мм |
| d: | 4.4 мм |
| α°: | 11 ° |
| Сплав сверления: | K10 |
| Стружкой сверления: | AL-D |
| Вес: | 0.002 кг |
| Вес: | 0.002 кг |

