



M12x1.75 (паз 14) Сухарь-ромб для станочных Т-пазов

Код: 40001

8 240 Т с НДС (за 1шт.)

Бренд: Intool



ОПИСАНИЕ

Сухарь-ромб для Т-образных пазов 14 мм. Шпилька (болт) M12. Шаг резьбы 1.75 мм.

Ромбовидный сухарь можно вставлять в любом месте станочного паза для закрепления прижимов. Нет необходимости вставлять сухарь сбоку, и проводить его до нужной позиции на столе станка. Сухари-ромбы позволяют без переналадки текущей сборки добавить дополнительный узел на столе станка — вторые тиски, прижимы и т.д.

- Материал: сталь.
- Класс прочности: 8,8.
- Твердость после термической обработки: HRC 40.
- Покрытие: Black Oxide.

Собственное производство! Сделано в России.

Видео-обзор ромба-сухаря:

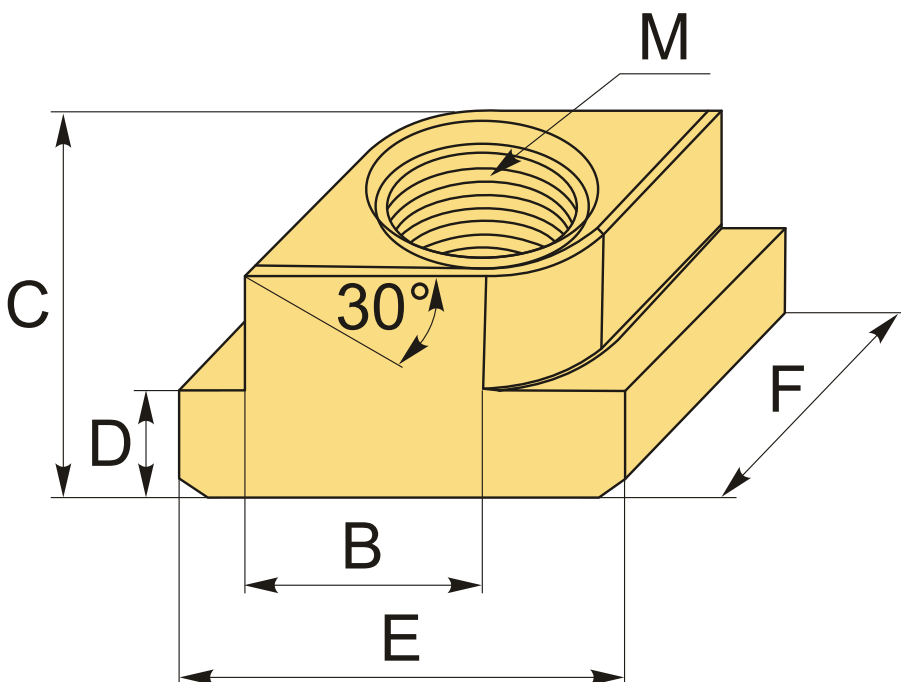

ТЕХНИЧЕСКИЕ ХАРАКТЕРИСТИКИ

Бренд:

Intool

В:	13.7 мм
D:	8 мм
E:	22 мм
F:	28.5 мм
C:	16 мм
Вид аксессуара:	Сухарь ромбовидный
Паз:	14 мм
Резьба:	M12
Вес:	0.024 кг
Габариты (длина/ширина/высота):	4x1x2 см
Вес:	0.024 кг

