



**M10x1.5 (паз12) Сухарь-ромб для станочных Т-пазов**

Код: 40000

**7 674 Т** с НДС (за 1шт.)

Бренд: Intool



## ОПИСАНИЕ

Сухарь-ромб для Т-образных пазов 12 мм. Шпилька (болт) М10. Шаг резьбы 1.5 мм.

Ромбовидный сухарь можно вставлять в любом месте станочного паза для закрепления прижимов. Нет необходимости вставлять сухарь сбоку, и проводить его до нужной позиции на столе станка. Сухари-ромбы позволяют без переналадки текущей сборки добавить дополнительный узел на столе станка — вторые тиски, прижимы и т.д.

- Материал: сталь.
- Класс прочности: 8,8.
- Твердость после термической обработки: HRC 40.
- Покрытие: Black Oxide.

Собственное производство! Сделано в России.

**Видео-обзор ромба-сухаря:**

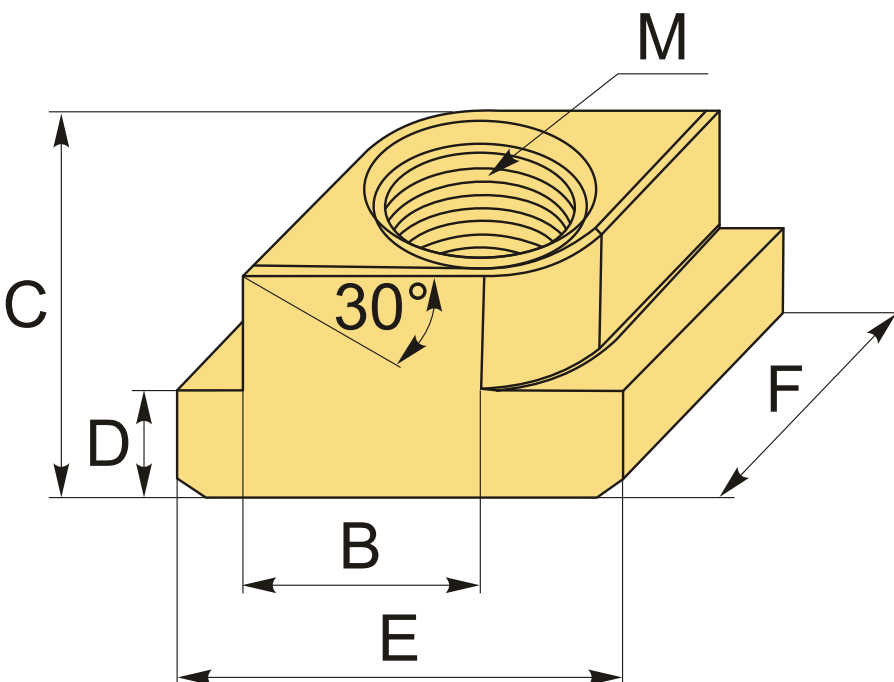

## ТЕХНИЧЕСКИЕ ХАРАКТЕРИСТИКИ

Бренд:

Intool

В:	11.7 мм
D:	7 мм
E:	18 мм
F:	23.9 мм
C:	14 мм
Вид аксессуара:	Сухарь ромбовидный
Паз:	12 мм
Резьба:	M10
Вес:	0.016 кг
Габариты (длина/ширина/высота):	3x1x1 см
Вес:	0.016 кг

