



M8x1.25 (паз 10) Сухарь-ромб для станочных Т-пазов

Код: 39999

6 867 Т с НДС (за 1шт.)

Бренд: Intool



ОПИСАНИЕ

Сухарь-ромб для Т-образных пазов 10 мм. Шпилька (болт) М8. Шаг резьбы 1.25 мм.

Ромбовидный сухарь можно вставлять в любом месте станочного паза для закрепления прижимов. Нет необходимости вставлять сухарь сбоку, и проводить его до нужной позиции на столе станка. Сухари-ромбы позволяют без переналадки текущей сборки добавить дополнительный узел на столе станка — вторые тиски, прижимы и т.д.

- Материал: сталь.
- Твердость после термической обработки: HRC 40.
- Покрытие: Black Oxide.

Собственное производство! Сделано в России.

Видео-обзор ромба-сухаря:

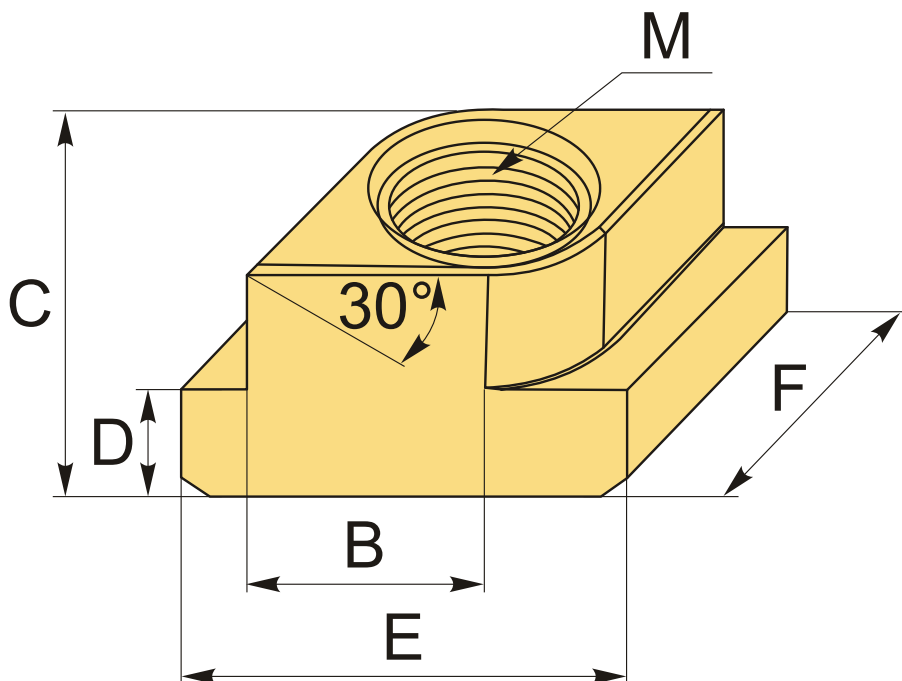

ТЕХНИЧЕСКИЕ ХАРАКТЕРИСТИКИ

Бренд:

Intool

В:	9.7 мм
D:	6 мм
E:	14 мм
F:	19.3 мм
C:	11 мм
Вид аксессуара:	Сухарь ромбовидный
Паз:	10 мм
Резьба:	M8
Вес:	0.010 кг
Габариты (длина/ширина/высота):	2x1x1 см
Вес:	0.010 кг

