



**5C-D26 цанга**

Код: 39840

**43 268 Т** с НДС (за 1 шт.)

Бренд: CNCM



**ОПИСАНИЕ**

Для зажима круглого прутка Ø **26** мм. D цанги 38 мм, L 86 мм, хвостовик d 31.8 мм.

Цанга является основным элементом цангового патрона JAB-5C и служит для фиксации обрабатываемых заготовок. Обеспечивают надёжный и точный зажим заготовок для последующей обработки.

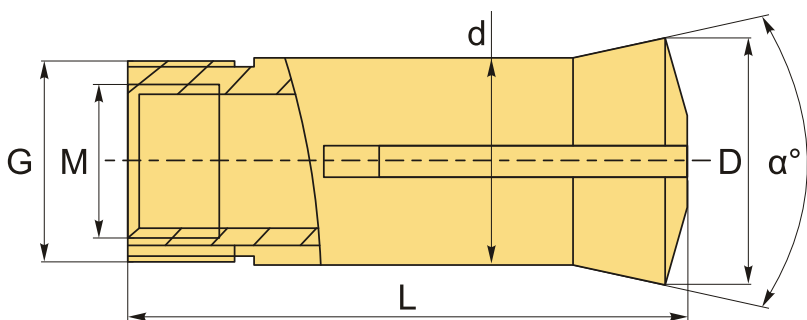

**ТЕХНИЧЕСКИЕ ХАРАКТЕРИСТИКИ**

Бренд:	CNCM
a:	20 °
D:	38 мм
d:	31.8 мм
L:	86 мм
Размер прутка:	26 мм
Серия:	5C
Форма зажима:	Круг
Вес:	0.196 кг
Габариты (длина/ширина/высота):	9x5x5 см

