



5C-D7 цанга

Код: 39821

**43 268 Т** с НДС (за 1 шт.)

Бренд: CNCM



## ОПИСАНИЕ

Для зажима круглого прутка  $\varnothing 7$  мм. D цанги 38 мм, L 86 мм, хвостовик d 31.8 мм.

Цанга является основным элементом цангового патрона JAB-5C и служит для фиксации обрабатываемых заготовок. Обеспечивают надёжный и точный зажим заготовок для последующей обработки.

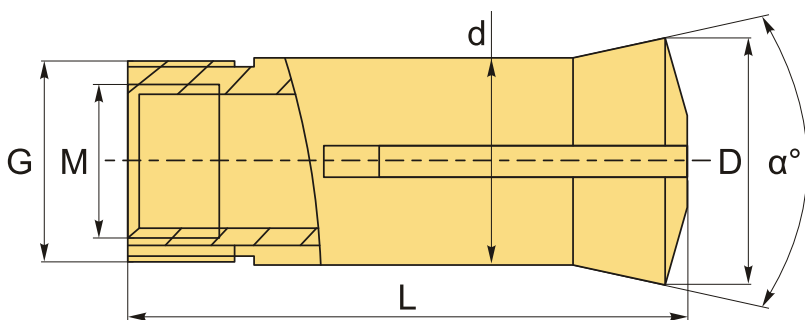

## ТЕХНИЧЕСКИЕ ХАРАКТЕРИСТИКИ

Бренд:	CNCM
a:	20 °
D:	38 мм
d:	31.8 мм
L:	86 мм
Размер прутка:	7 мм
Резьба, G:	M31x1.25
Серия:	5C
Форма зажима:	Круг
Вес:	0.316 кг

