



БПКС-40-58 Блок параллельный круглый с отверстием

Код: 39797

23 185 ₮ с НДС (за 1 шт.)

Бренд: Intool



ОПИСАНИЕ

Параллельные блоки для тисков, фрезерного станка. Диаметр блоков **58** мм, высота (толщина) **40** мм. Отверстие **17** мм, под болт **M16** или под болт **M14** с шайбой. Закаленные HRC52-58. Количество: 1 шт.

Параллельные блоки из инструментальной стали используются в качестве подкладок, упоров или прокладок на фрезерном станке, в тисках при зажиме заготовок, а также как мерная плитка для привязки инструмента.

Использование прецизионных блоков:

- Фиксация детали во фрезерных тисках на заданной высоте (когда высота заготовки меньше высоты губок).
- Как опорные пластины при обработке плит.
- Сквозное фрезерование, сверление или нарезание сквозной резьбы в заготовках.
- Фиксация небольшой заготовки/детали на расстоянии от губок тисков.
- При базировании заготовки, для гарантии строгой вертикальной параллельности.
- Параллельность между верхней и нижней плоскостями: не более **5** мкм.
- Разница в высоте сопряженной пары: не более **0,01** мм.

Способы установки **БПКС** на фрезерный станок.

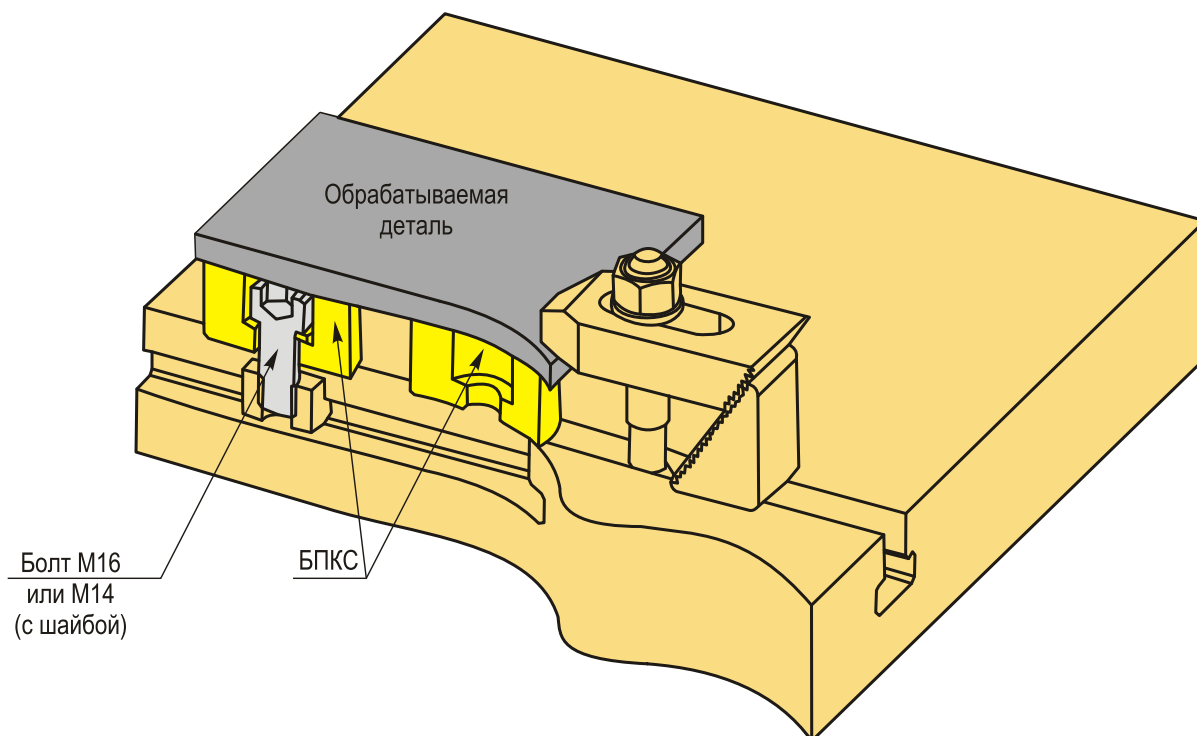

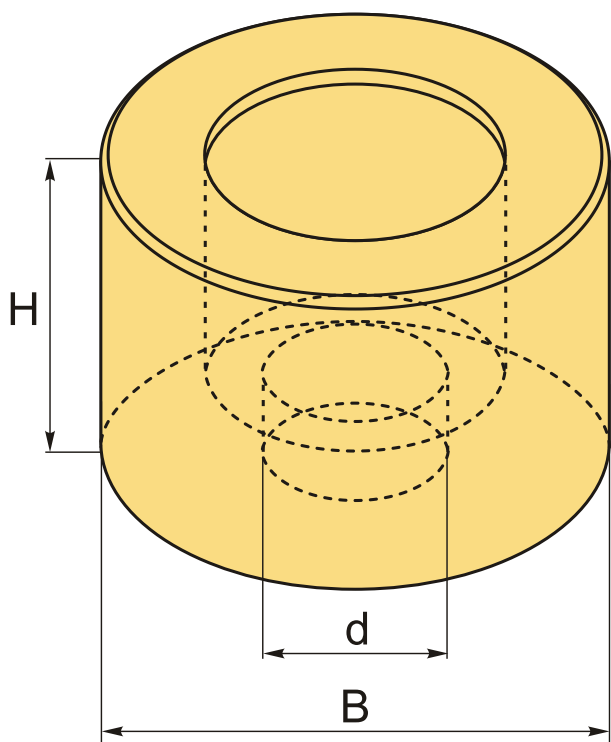

Собственное производство! Сделано в России.

ТЕХНИЧЕСКИЕ ХАРАКТЕРИСТИКИ

Бренд:	Intool
Серия тисков:	Параллельки круглые
Ширина губок, B:	58 мм
d:	17 мм
H:	40 мм
Вес:	0.710 кг
Вес:	0.710 кг

