



**HSK50A/E вертикальная подставка для
закрепления оправок**

Код: 39649

53 657 Т с НДС (за 1 шт.)

Бренд: CNCM



ОПИСАНИЕ

Подставка для закрепления оправок. Для патронов HSK50A/E.

Приспособление для цанговых патронов **HSK50**, для сборки и демонтажа инструмента в оправке. Легко контролировать вылет фрезы, зафиксировать штревель в патроне. Вертикальное расположение оправки.

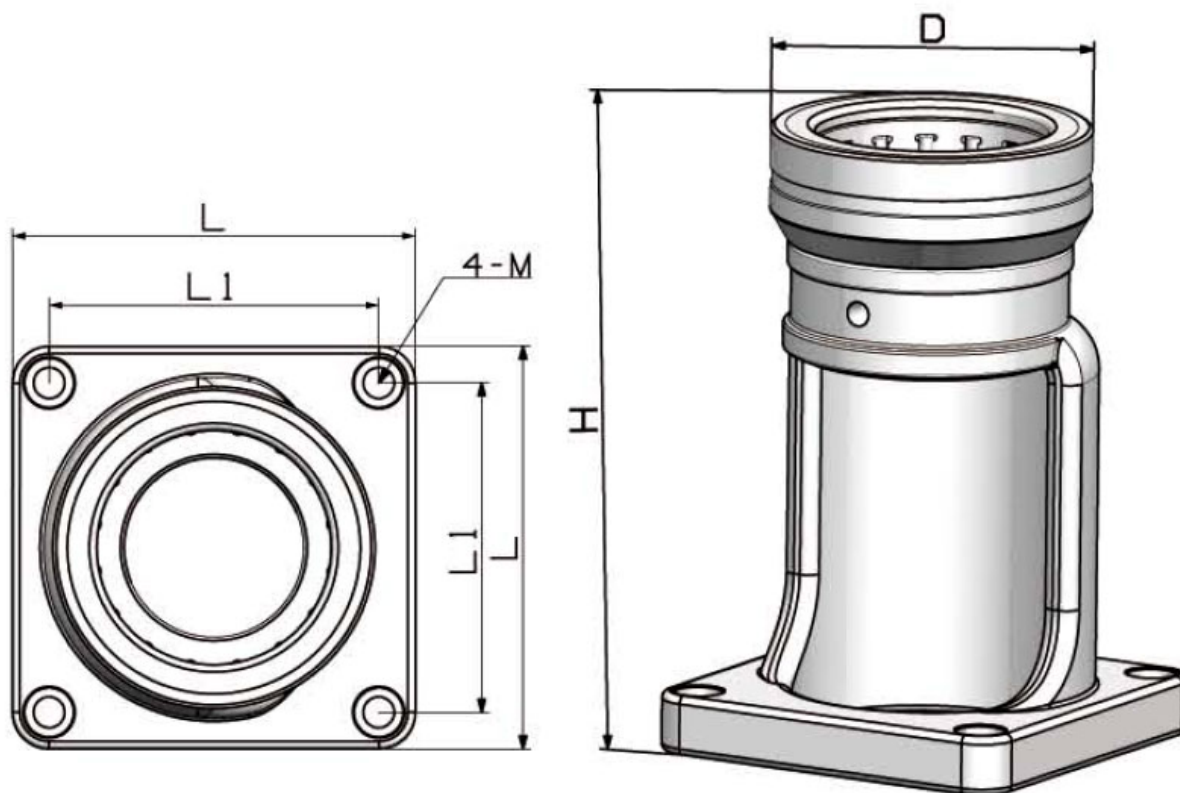

D	H	L	L1	M
74	168.5	104	80	M10

ТЕХНИЧЕСКИЕ ХАРАКТЕРИСТИКИ

Бренд:

CNCM

Тип хвостовика:

HSK50A
HSK50E

Вес:

1.496 кг

Габариты (длина/ширина/высота):

19x11x11 см

Вес:

1.496 кг

