



**HSK100A вертикальная подставка для  
закрепления оправок**

Код: 39646

**124 149 Т** с НДС (за 1 шт.)

Бренд: CNCM



**ОПИСАНИЕ**

Подставка для закрепления оправок. Для патронов HSK100A.

Приспособление для цанговых патронов **HSK80**, для сборки и демонтажа инструмента в оправке. Легко контролировать вылет фрезы, зафиксировать штревель в патроне. Вертикальное расположение оправки.

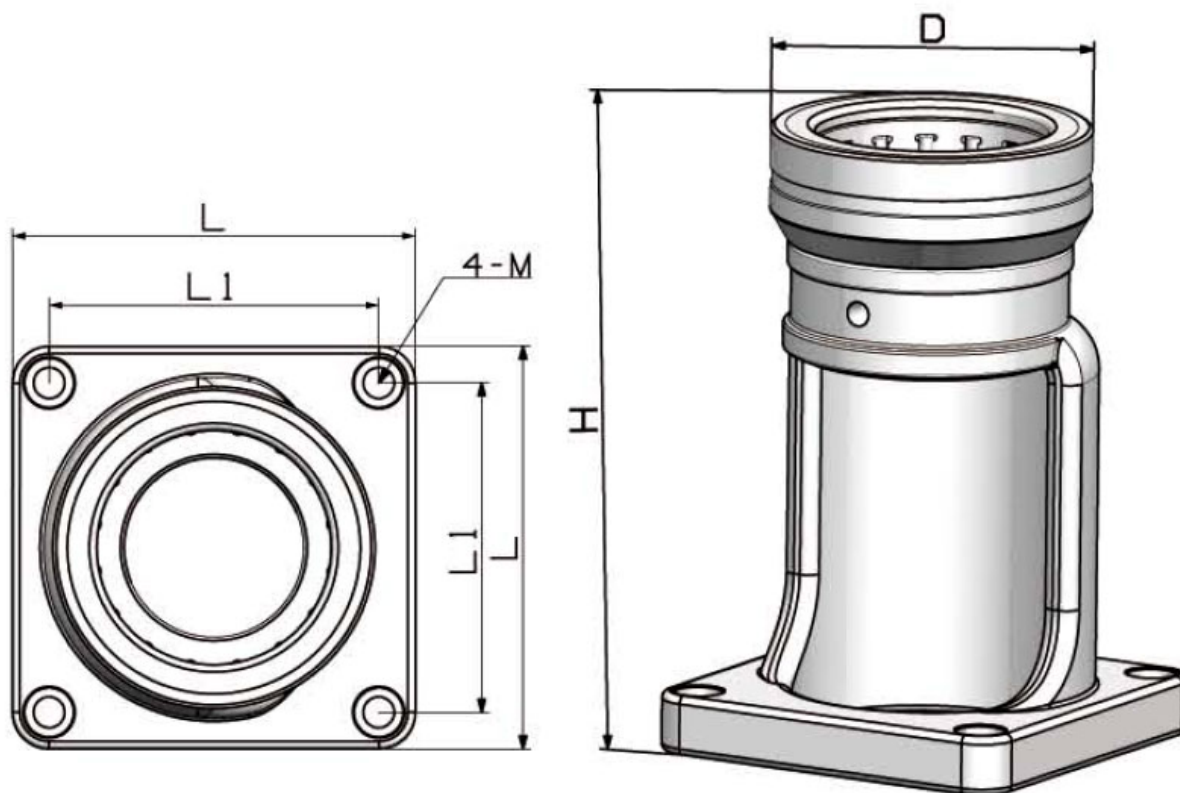

D	H	L	L1	M
128	159,5	135	105	M10

**ТЕХНИЧЕСКИЕ ХАРАКТЕРИСТИКИ**

Бренд:

CNCM

Тип хвостовика:

HSK100A

Вес: 4.262 кг

Габариты (длина/ширина/высота): 17x14x14 см

Вес: 4.262 кг

