



GHDM22R20 Державка под вставку для накатки рифления на торце

Код: 39229

237 343 Т с НДС (за 1 шт.)

Бренд: CNCМ



ОПИСАНИЕ

Державка (токарная накатка) **GHDM22R20** односторонняя для накатки рифления. Общая длина 142 мм, длина хвостовика 92 мм. Для сменных вставок RBAA. **Сменные вставки не входят в комплект.**

GHDM22R20 односторонняя накатка рифления- инструмент, предназначенный для применения на токарных станках всех типов.

- Служит для накатывания рифления на торцевых поверхностях методом пластической деформации (без резания).
- Жёсткая и прочная конструкция, усиленный двойной подшипник, удерживающий сменную вставку.
- Возможность применения сменных вставок RBAA с различным шагом рифления.

Комплект поставки: державка, два подшипника разного диаметра, шайба, стопорная втулка, ключ.

Видео-обзор и испытание державки для торцевого рифления:

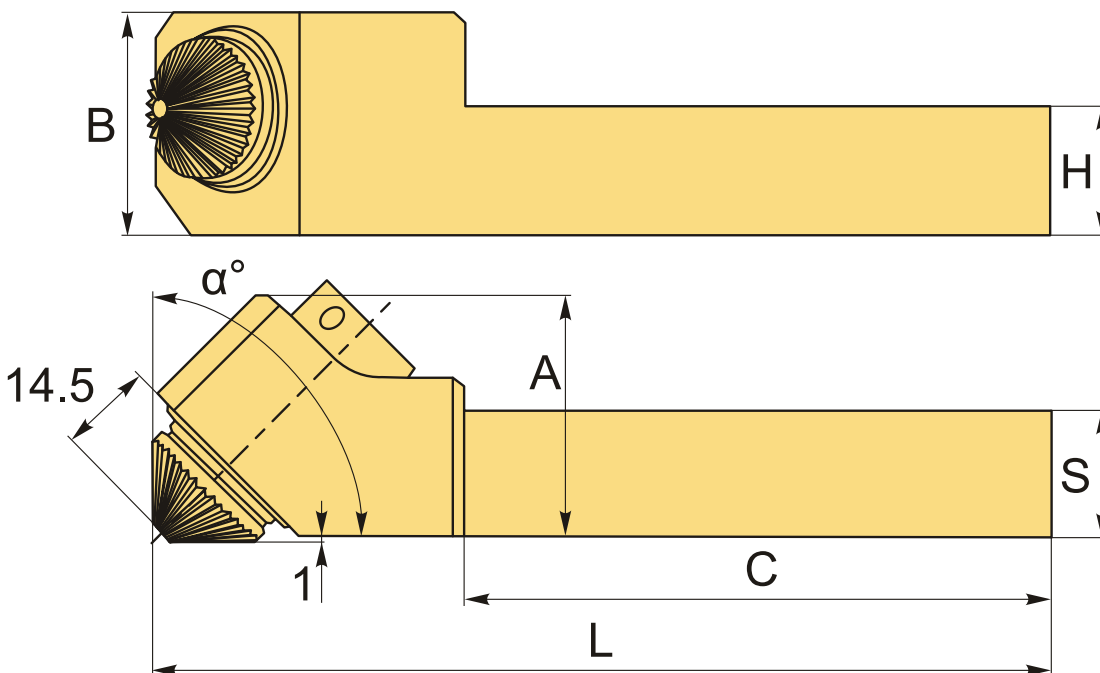

ТЕХНИЧЕСКИЕ ХАРАКТЕРИСТИКИ

Бренд:

CNCМ

S: 20 мм

Подходящие ролики: RBAA-22

A: 38 мм

B: 35 мм

C: 92 мм

H: 20 мм

L: 142 мм

S: 20 мм

Угол профиля, α° : 90 °

Вес: 0.612 кг

Габариты (длина/ширина/высота): 15x4x4 см

Вес: 0.612 кг

