



ONHU08T508-PM NZ5502 пластина для фрез

Код: 38939

**25 471 ₸** с НДС (за 1 шт.)

Бренд: CNCM



## ОПИСАНИЕ

Сменная твердосплавная пластина для фрезерования ONHU. Группа обрабатываемых материалов по ISO: P.

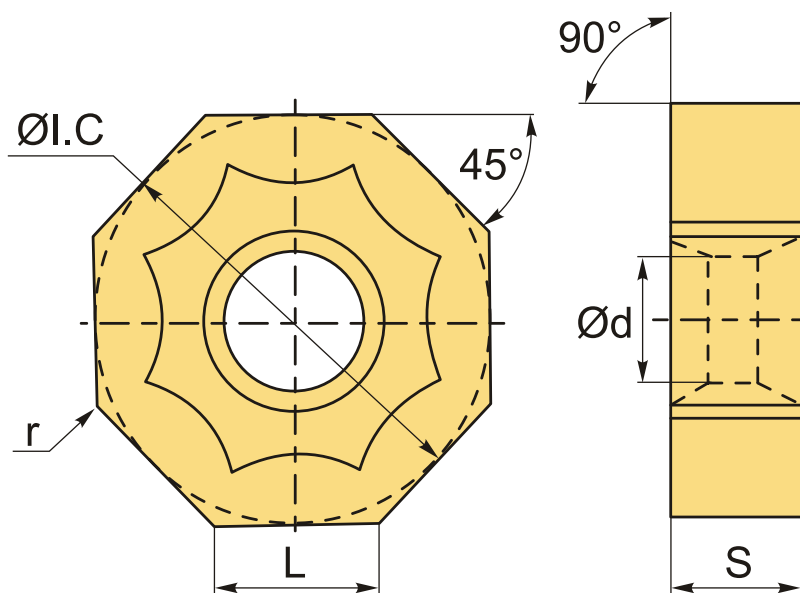

## ТЕХНИЧЕСКИЕ ХАРАКТЕРИСТИКИ

Бренд:	CNCM
Вид обработки:	R (черновая)
Марка:	ONHU
Вид пластины:	твердосплавные
Тип пластины (форма):	О-восьмигранная
Размер пластины:	8
Обр-мый материал:	P (сталь)

Радиус, r:	0.8 мм
Стружкой фрезерования:	ONHU-PM
Сплав фрезерования:	NZ5502
L:	8 мм
ØI.C:	20.1 мм
S:	6 мм
d:	5.15 мм
Вес:	0.003 кг
Вес:	0.003 кг

