



SEET120308PER-PM NZ5503 пластина для фрез

Код: 38937

5 695 ₮ с НДС (за 1шт.)

Бренд: CNCM



ОПИСАНИЕ

Сменная твердосплавная пластина по металлу SEET. Квадратная. Группа обрабатываемых материалов по ISO: P, M.

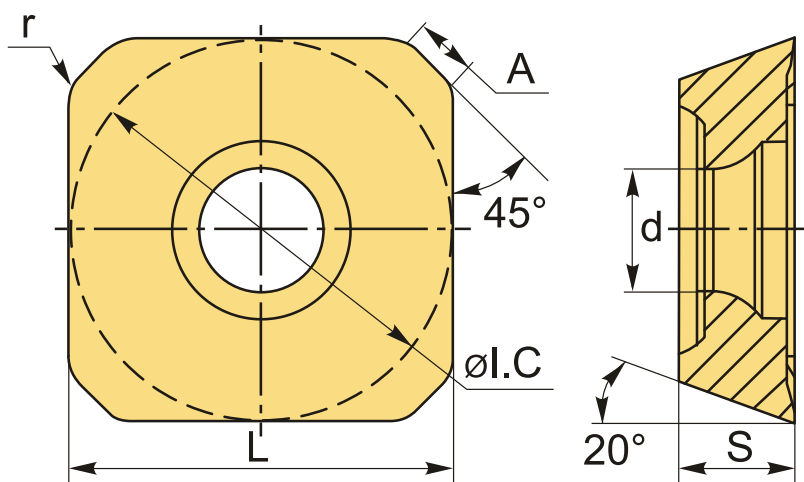

ТЕХНИЧЕСКИЕ ХАРАКТЕРИСТИКИ

Бренд:	CNCM
A:	- мм
Вид обработки:	R (черновая)
Марка:	SEET
Вид пластины:	твердосплавные
Тип пластины (форма):	S-квадратная
Размер пластины:	12
Обр-мый материал:	P (сталь) M (нержавеющая сталь)

Радиус, r:	0.8 мм
Стружкой фрезерования:	SEET-PM
Сплав фрезерования:	NZ5503
L:	13.3 мм
ØI.C:	13.40 мм
S:	4.1 мм
d:	4.1 мм
Вес:	0.003 кг
Вес:	0.003 кг

