



RPMT1204MO-FM HS5120 пластина для фрез

Код: 38899

3 353 ₸ с НДС (за 1шт.)

Бренд: Hadsto



ОПИСАНИЕ

Сменная твердосплавная пластина по металлу RPMT. Группа обрабатываемых материалов по ISO: P, M, K.

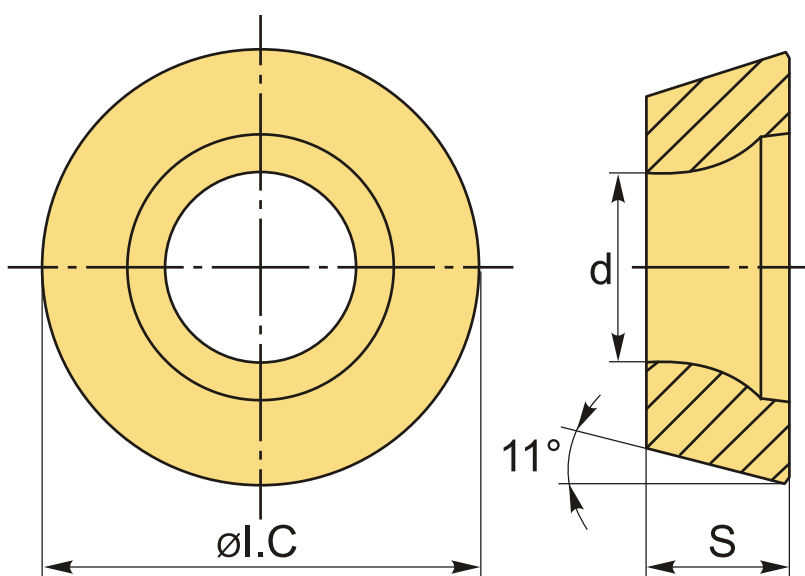

ТЕХНИЧЕСКИЕ ХАРАКТЕРИСТИКИ

Бренд:	Hadsto
Вид обработки:	M (получистовая)
Марка:	RPMT
Вид пластины:	твердосплавные
Тип пластины (форма):	R-круглая
Размер пластины:	12

Обр-мый материал:

P (сталь)
M (нержавеющая сталь)
K (чугун)

Стружкой фрезерования:

FM-Hardstone

Сплав фрезерования:

HS5120

ØI.C:

12 мм

S:

4.76 мм

d:

4.4 мм

Вес:

0.006 кг

Вес:

0.006 кг

