



RPMT1003MO-FM WS5130 пластина для фрез

Код: 38897

1 301 Т с НДС (за 1 шт.)

Бренд:
Hardstone



ОПИСАНИЕ

Сменная твердосплавная пластина по металлу RPMT. Группа обрабатываемых материалов по ISO: P, M, K.

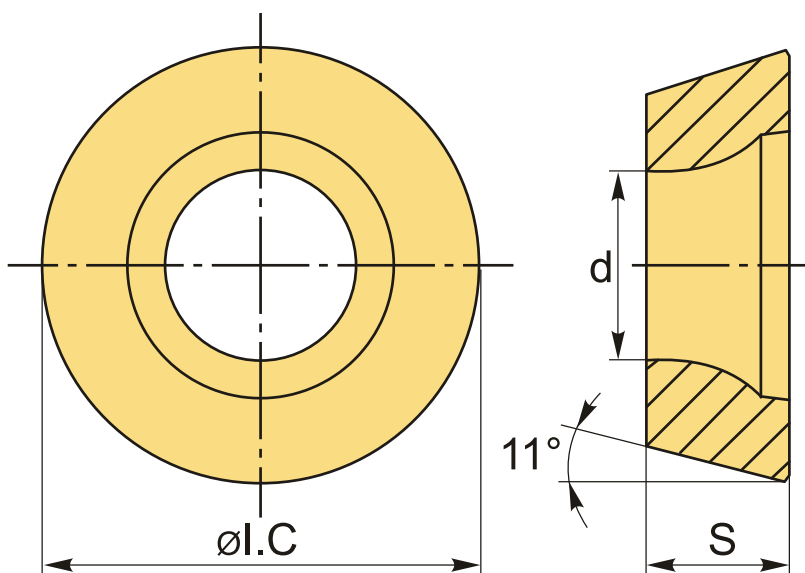

ТЕХНИЧЕСКИЕ ХАРАКТЕРИСТИКИ

Бренд:	Hardstone
Вид обработки:	M (получистовая)
Марка:	RPMT
Вид пластины:	твердосплавные
Тип пластины (форма):	R-круглая
Размер пластины:	10

Обр-мый материал:

Р (сталь)
М (нержавеющая сталь)
К (чугун)

Стружкой фрезерования:

FM-Hardstone

Сплав фрезерования:

WS5130

ØI.C:

10 мм

S:

3.18 мм

d:

4.5 мм

Вес:

0.004 кг

Вес:

0.004 кг

