



APMT1605PEER HR52522B пластина для фрез

Код: 38896

1 486 ₮ с НДС (за 1шт.)

Бренд:
Hardstone



ОПИСАНИЕ

Сменная твердосплавная пластина по металлу. Прямоугольная 85°. Группа обрабатываемых материалов по ISO: М.

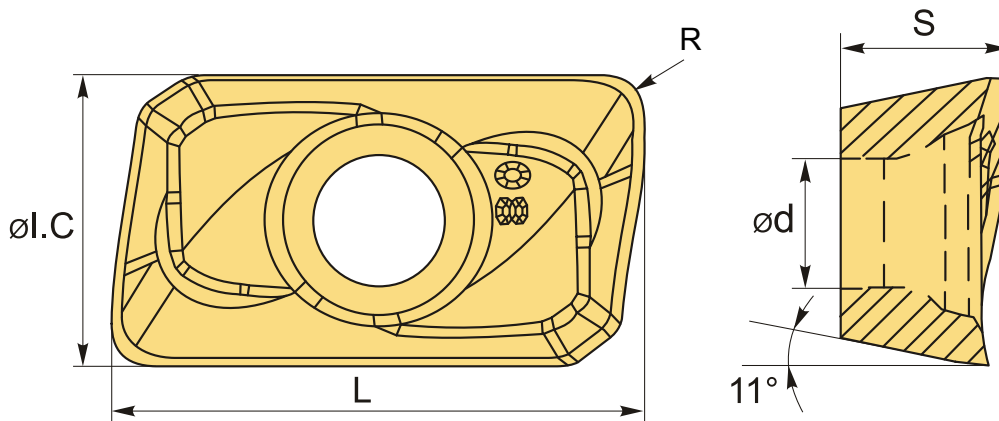

ТЕХНИЧЕСКИЕ ХАРАКТЕРИСТИКИ

Бренд:	Hardstone
Вид обработки:	М (получистовая)
Марка:	APMT
Вид пластины:	твердосплавные
Тип пластины (форма):	A-прямоугольная 80-85°
Размер пластины:	16
Обр-мый материал:	М (нержавеющая сталь)
Радиус, г:	0.5 мм
Сплав фрезерования:	HR52522B

L: 16 мм

ØI.C: 9.25 мм

S: 5.28 мм

d: 4.45 мм

Bec: 0.008 кг

Bec: 0.008 кг

