



**APMT1604PDER-M2 HR52522B пластина для фрез**

Код: 38895

**1 486 ₮** с НДС (за 1 шт.)

Бренд:  
Hardstone



## ОПИСАНИЕ

Сменная твердосплавная пластина по металлу. Прямоугольная 85°. Группа обрабатываемых материалов по ISO: М.

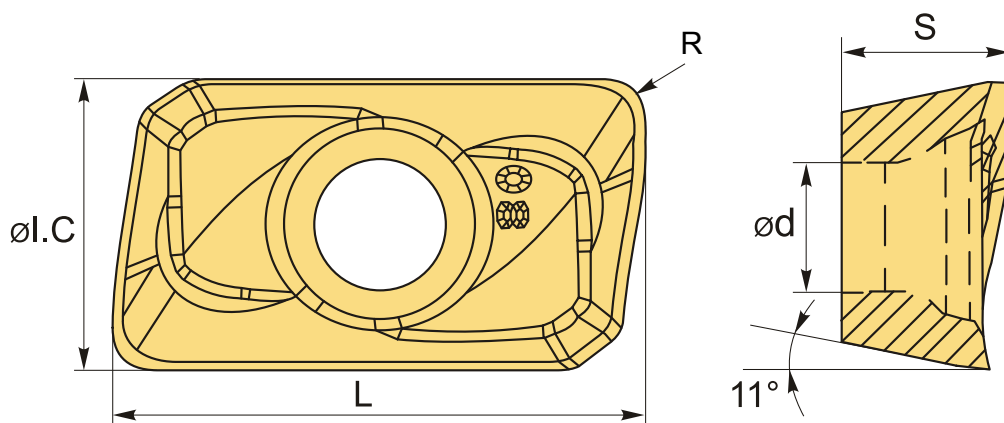

## ТЕХНИЧЕСКИЕ ХАРАКТЕРИСТИКИ

Бренд:	Hardstone
Вид обработки:	М (получистовая)
Марка:	APMT
Вид пластины:	твердосплавные
Тип пластины (форма):	A-прямоугольная 80-85°
Размер пластины:	16
Обр-мый материал:	М (нержавеющая сталь)
Радиус, г:	0.8 мм
Стружкой фрезерования:	M2-Hardstone

Сплав фрезерования:

HR52522B

L: 16 мм

ØI.C: 9.25 мм

S: 4.75 мм

d: 4.45 мм

Вес: 0.007 кг

Вес: 0.007 кг

